

P A G S E R I E S



.....
DC POWER SUPPLY
.....

**薄型可変スイッチング電源
PAGシリーズ**

750W/1500W/2400W/3300W/5000W 全 72 モデル

CVCC 直流可変電源

出力電圧：6V～600V、出力電流：1.3A～600A

ラックマウントに最適な薄型形状

高効率 / 高力率（アクティブフィルタ方式）

直列運転（2台まで）、マスタースレーブ並列運転（4台まで）可能



薄型・省スペース&ビッグパワー ラックマウント電源としての資質を追求！

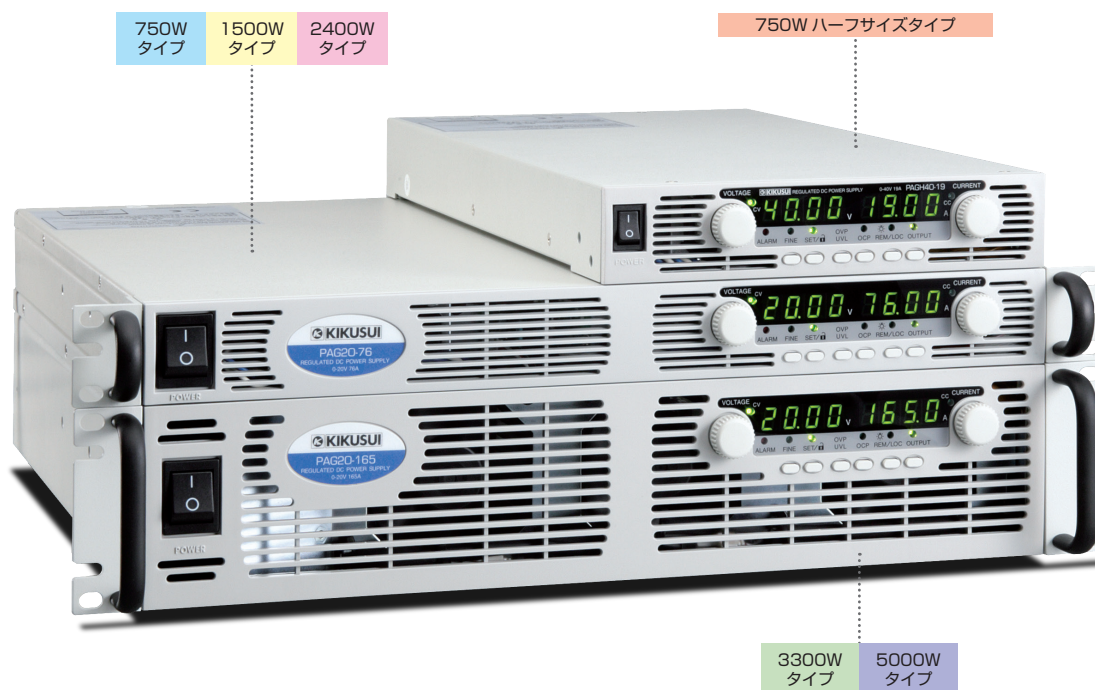

薄型可変スイッチング電源

PAG series

PAGシリーズは、最大出力電力750W、1500W、2400W、3300W、5000Wの5タイプで6V～600Vの全72モデルをラインナップしています。ラックマウントを前提とした薄型形状とフロントエアインテーク方式の強制空冷のため実装密度の高いシステムアップが可能です。1Uサイズ（高さ43.6mm）で750W/1500W/2400W、2Uサイズ（高さ88mm）では3300W/5000Wとコンパクトで大容量を実現しています。また750Wタイプには手軽なデスクトップ電源としても便利なハーフサイズも用意しています。

PAGシリーズは、アナログコントロールだけでなくCPU搭載によりデジタルインターフェースを内蔵、電子部品の信頼性試験、耐久性試験、エージング、半導体バーンインなどのシステムに柔軟に対応します。高調波電流抑制回路を内蔵しており力率0.99を実現、電力環境にも配慮しています。

■ 特長

● 多様な入力電源

	単相	三相
750W ハーフサイズタイプ	85-265VAC	—
750W タイプ	85-265VAC	—
1500W タイプ	85-265VAC	—
2400W タイプ	170-265VAC	170-265VAC
3300W タイプ	170-265VAC	170-265VAC
	—	342-460VAC
5000W タイプ	—	170-265VAC
	—	342-460VAC

- 高効率 / 高力率（アクティブフィルタ方式）
- 省スペース設置可能なフロント・エアインテーク・ファン採用
- 安全規格：CE マーキング（LVD 指令 / EMC 指令）
- RS232/RS485 シリアル通信標準装備
- GPIB インターフェース（工場オプション）
- 絶縁アナログインターフェース（工場オプション）
- 高分解能：16ビット A/D・D/A コンバータ内蔵
- 外部アナログコントロール可能
- 直列運転（2台まで）*、マスタースレーブ並列運転（4台まで）可能
*定格出力電圧 40V、60V、600V を除く
- セーフ / 自動スタートモード機能搭載（POWER ON OUT ON 機能）

■ 用途

ソーラーシステム、各種実験・評価、電子部品試験、半導体製造
液晶パネル生産、カーエレクトロニクス、etc.

最大電圧 600V、最大電流 600A をカバーする 全 72 モデルのワイドバリエーション。

タイプ	定格出力電圧														
	6V	8V	10V	12.5V	15V	16V	20V	30V	40V	60V	80V	100V	150V	300V	600V
750Wタイプ (1Uハーフサイズ)	100A	90A	—	60A	—	—	38A	25A	19A	12.5A	9.5A	7.5A	5A	2.5A	1.3A
750Wタイプ (1Uフルサイズ)	100A	90A	—	60A	—	—	38A	25A	19A	12.5A	9.5A	7.5A	5A	2.5A	1.3A
1500Wタイプ (1Uフルサイズ)	200A	180A	—	120A	—	—	76A	50A	38A	25A	19A	15A	10A	5A	2.6A
2400Wタイプ (1Uフルサイズ)	—	300A	240A	—	—	150A	120A	80A	60A	40A	30A	24A	16A	8A	4A
3300Wタイプ (2Uフルサイズ)	—	400A	330A	—	220A	—	165A	110A	85A	55A	42A	33A	22A	11A	5.5A
5000Wタイプ (2Uフルサイズ)	—	600A	500A	—	—	310A	250A	170A	125A	85A	65A	50A	34A	17A	8.5A

■ オーダリングインフォメーション

● 形名呼称について (例) **PAG 60-40 3P200 with GPIB**

シリーズ名	出力電圧	出力電流	入力電源選択	工場オプション (インターフェース)
PAG			(2400/3300/5000W タイプ)	GPIB
PAGH (ハーフサイズタイプ)			1P200 (単相 200V)	IS10 (絶縁型電圧制御)
			3P200 (三相 200V) . 3P400 (三相 400V)	IS420 (絶縁型電流制御)

● ラインアップ

750W ハーフサイズタイプ			標準価格
形名	出力電圧 (V)	出力電流 (A)	
PAGH6-100	0~6	0~100	価格につきましては お問い合わせください
PAGH8-90	0~8	0~90	
PAGH12.5-60	0~12.5	0~60	
PAGH20-38	0~20	0~38	
PAGH30-25	0~30	0~25	
PAGH40-19	0~40	0~19	
PAGH60-12.5	0~60	0~12.5	
PAGH80-9.5	0~80	0~9.5	
PAGH100-7.5	0~100	0~7.5	
PAGH150-5	0~150	0~5	
PAGH300-2.5	0~300	0~2.5	
PAGH600-1.3	0~600	0~1.3	

2400W タイプ			標準価格
形名	出力電圧 (V)	出力電流 (A)	
PAG8-300	0~8	0~300	価格につきましては お問い合わせください
PAG10-240	0~10	0~240	
PAG16-150	0~16	0~150	
PAG20-120	0~20	0~120	
PAG30-80	0~30	0~80	
PAG40-60	0~40	0~60	
PAG60-40	0~60	0~40	
PAG80-30	0~80	0~30	
PAG100-24	0~100	0~24	
PAG150-16	0~150	0~16	
PAG300-8	0~300	0~8	
PAG600-4	0~600	0~4	

750W タイプ			標準価格
形名	出力電圧 (V)	出力電流 (A)	
PAG6-100	0~6	0~100	価格につきましては お問い合わせください
PAG8-90	0~8	0~90	
PAG12.5-60	0~12.5	0~60	
PAG20-38	0~20	0~38	
PAG30-25	0~30	0~25	
PAG40-19	0~40	0~19	
PAG60-12.5	0~60	0~12.5	
PAG80-9.5	0~80	0~9.5	
PAG100-7.5	0~100	0~7.5	
PAG150-5	0~150	0~5	
PAG300-2.5	0~300	0~2.5	
PAG600-1.3	0~600	0~1.3	

3300W タイプ			標準価格
形名	出力電圧 (V)	出力電流 (A)	
PAG8-400	0~8	0~400	価格につきましては お問い合わせください
PAG10-330	0~10	0~330	
PAG15-220	0~15	0~220	
PAG20-165	0~20	0~165	
PAG30-110	0~30	0~110	
PAG40-85	0~40	0~85	
PAG60-55	0~60	0~55	
PAG80-42	0~80	0~42	
PAG100-33	0~100	0~33	
PAG150-22	0~150	0~22	
PAG300-11	0~300	0~11	
PAG600-5.5	0~600	0~5.5	

1500W タイプ			標準価格
形名	出力電圧 (V)	出力電流 (A)	
PAG6-200	0~6	0~200	価格につきましては お問い合わせください
PAG8-180	0~8	0~180	
PAG12.5-120	0~12.5	0~120	
PAG20-76	0~20	0~76	
PAG30-50	0~30	0~50	
PAG40-38	0~40	0~38	
PAG60-25	0~60	0~25	
PAG80-19	0~80	0~19	
PAG100-15	0~100	0~15	
PAG150-10	0~150	0~10	
PAG300-5	0~300	0~5	
PAG600-2.6	0~600	0~2.6	

5000W タイプ			標準価格
形名	出力電圧 (V)	出力電流 (A)	
PAG8-600	0~8	0~600	価格につきましては お問い合わせください
PAG10-500	0~10	0~500	
PAG16-310	0~16	0~310	
PAG20-250	0~20	0~250	
PAG30-170	0~30	0~170	
PAG40-125	0~40	0~125	
PAG60-85	0~60	0~85	
PAG80-65	0~80	0~65	
PAG100-50	0~100	0~50	
PAG150-34	0~150	0~34	
PAG300-17	0~300	0~17	
PAG600-8.5	0~600	0~8.5	

● 入力電源選択 (2400/3300/5000W タイプのみ可)

入力電源	2400W	3300W	5000W	型名呼称
単相 200V (170V ~ 265VAC)	○	○	—	1P200
三相 200V (170V ~ 265VAC)	○	○	○	3P200
三相 400V (342V ~ 460VAC)	—	○	○	3P400

※ 750/1500W タイプは単相ワイド (85V ~ 265VAC) となります。
 【注意】 750W ハーフサイズタイプ、750W タイプ以外は入力電源ケーブルは付属しておりません。
 入力電源ケーブルは、当社別売オプションもしくはお客様にてご用意下さい。

● 工場オプション (全タイプ可)

インターフェース	形名呼称	標準価格
GPIB インターフェース	with GPIB	価格につきましては お問い合わせください
絶縁型電圧制御インターフェース	with IS10	
絶縁型電流制御インターフェース	with IS420	

※ インターフェースはいずれかひとつの搭載となります。また、インターフェースのみのご注文はできません。

アナログリモートコントロール・アプリケーション

アナログコントロール / モニタリング用端子で様々なアプリケーションに対応します。
各ピン番号等の詳細は取扱説明書をご参照下さい。

■ リモートセンシング

PAGシリーズの出力端子から負荷端子までの配線による電圧低下を補償できます。

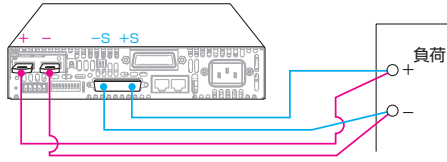

■ 出力 ON/OFF コントロール

外部から PAGシリーズの出力を ON/OFF することが可能です。

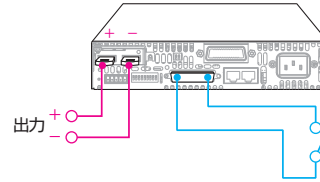

■ 外部電圧による出力電圧・電流の制御

外部から PAGシリーズに電圧を印加することで、出力電圧・出力電流をコントロールすることが可能です。

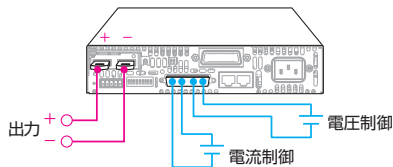

■ 直列運転

PAGシリーズを最大 2 台まで直列接続し、出力電圧を増加することが可能です。また、バイポーラ出力 (±出力) にも対応します。

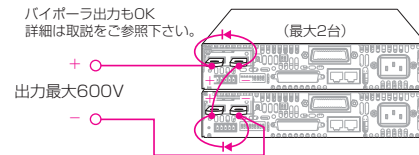

■ 外部抵抗による出力電圧・電流の制御

外部から PAGシリーズに抵抗を変換することで、出力電圧・出力電流をコントロールすることが可能です。

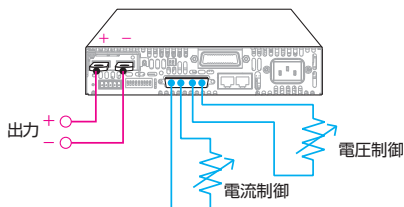

■ 並列運転 (マスタースレーブ運転)

PAGシリーズを最大 4 台まで並列接続し、出力電流を増加することが可能です。

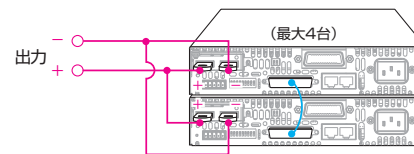

■ 出力電圧・電流のリモートモニタリングと CV/CC 信号

PAGシリーズからの出力電圧・電流に比例して、0V ~ 5V、もしくは 0V ~ 10V を出力します。また動作状態も CV 定電圧モードで HIGH、CC 定電流モードで LOW となります。

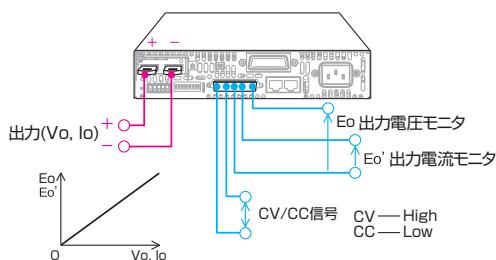

■ ディジーチェーン接続

複数台の PAGシリーズで電源システムを構築し、いずれか 1 台に不具合が生じた場合、構成された全ての電源出力を停止するマルチ電源システムを構築することが可能です。

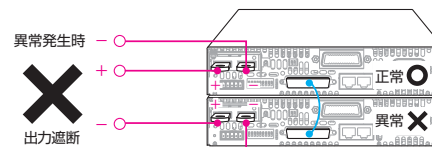

■ PS_OK 信号

8 通りの電源異常時に TTL 出力で異常をお知らせします。正常動作状態で PS_OK レベルは HIGH です。

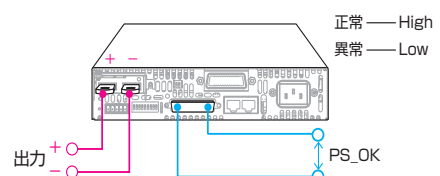

デジタルコントロール・アプリケーション／オプション

デジタルコントロールに対応します。
 便利なアプリケーションソフトもご用意しています。

■ RS232/RS485 制御

PAG シリーズは、RS232/RS485 インターフェースを標準装備。下記のように最大 31 台の PAG シリーズを接続してコントロールすることが可能です。

また RS232/RS485 インターフェースは PAG シリーズ本体に内蔵されています。

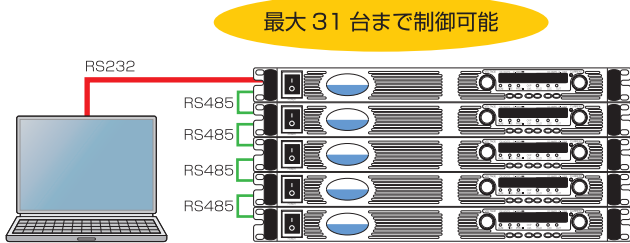

■ 絶縁アナログ制御 (工場オプション)

ご注文時にご指定頂くことで、絶縁アナログコントロールインターフェースを内蔵できます。PAG シリーズとは絶縁された環境下で、出力電圧・電流をコントロール、モニタリングすることが可能です。IS510 電圧コントロール型 (0V ~ 5V、0V ~ 10V) と IS420 電流コントロール型 (4mA ~ 20mA) を選択できます。

IS510- 絶縁型電圧制御インターフェース

- 電圧型、制御信号：0V ~ 5V/0V ~ 10V (選択可能)
- 出力電圧・電流設定精度 ± 1%
- 出力電圧・電流モニタ精度 ± 1.5%
- 接続用コネクタ：フェニックス製 MC1、5/8-ST-3、81

IS420- 絶縁型電流制御インターフェース

- 電流型、制御信号：4mA ~ 20mA
- 出力電圧・電流設定精度 ± 1%
- 出力電圧・電流モニタ精度 ± 1.5%
- 接続用コネクタ：フェニックス製 MC1、5/8-ST-3、81

■ GPIB 制御 (工場オプション)

ご注文時にご指定頂くことで、GPIB インターフェースを内蔵できます。これにより電源を GPIB システム内に構築できます。

GPIB インターフェース

- IEEE488.2 準拠
- SCPI 準拠
- 電圧・電流可変
- 電圧・電流値測定
- 過電圧保護設定
- 過電流保護設定
- シャットダウン
- エラー、ステータスメッセージ

■ オプション一覧

品名または形名	内容	標準価格
GPIB	GPIB インターフェース (工場オプション)	価格につきましてはお問い合わせください
IS510	絶縁型電圧制御インターフェース (工場オプション)	
IS420	絶縁型電流制御インターフェース (工場オプション)	
PAG/232-9	RS232 接続ケーブル D-SUB9P L=2m	
PAG/485-9	RS485 接続ケーブル D-SUB9P L=2m	
PAG/RJ45	RS485 接続シリアルリンクケーブル L=0.5m	
PAGH/RM	ハーフサイズタイプ用ラックマウントキット	
KRB1-PAG	1U 用ラックマウントブラケット	
KRB2-PAG	2U 用ラックマウントブラケット	
Wavy for PAG	アプリケーションソフト	
AC3.5-3P3M-CC	AC ケーブル (単相 200V) L=3m	
AC3.5-4P3M-CC	AC ケーブル (三相 200V) L=3m	
AC2-4P3M-CC	AC ケーブル (三相 400V) L=3m	

注意：
 インターフェースはいずれかひとつの搭載となります。
 また、インターフェースのみのご注文はできません。

アプリケーションソフト (オプション)

■ Wavy (ウェーヴィー)

Wavy for PAG 標準価格：¥60,000 (税込：¥66,000)

「Wavy (ウェーヴィー)」は、菊水製の電源・電子負荷装置のシーケンス作成・実行を支援するためのソフトウェアです。Wavy は、パソコンを使って思い通りのシーケンスパターンを直感的かつ視覚的に、プログラム言語を全く知らない方でも手軽に作れることを目標に開発されました。電圧・電流のモニタリング、ロギング等、リモコン感覚で電源を操作することが可能になっています。

[動作環境・条件]

- Wavy で制御できる電源、電子負荷の台数は 1 台です。
- CPU：Pentium 4 HT 以上 (推奨 Core2 以上) ● CD-ROM：セットアップ時に必要
- マウス：必須 ● モニタ：1024 × 768 以上 ● メモリ：128MB 以上
- ※ Windows Vista: 1.5GB 以上、XP と 2000: 512MB 以上
- 対応インターフェース：RS-232C、GPIB
- ※ 電源のインターフェース仕様は依存します
- ※ GPIB の場合、以下各社提供の GPIB ドライバがインストールされ動作可能なもの
 National Instruments 社製 NI-488.2 ドライバ
 コンテック社製 GPIB 通信用ドライバ API-GPIB (98/PC) W95、NT Ver3.50 以上
 インタフェース社製日本語 Windows 版 GPC-4301 Ver.1.1.0-06 以上
- その他 Wavy の詳細については当社ウェブサイトをご覧ください。

電源の自動試験を支援するソフトウェア。
 マウスを使ってお絵描き感覚 & 表計算感覚で作成・編集！

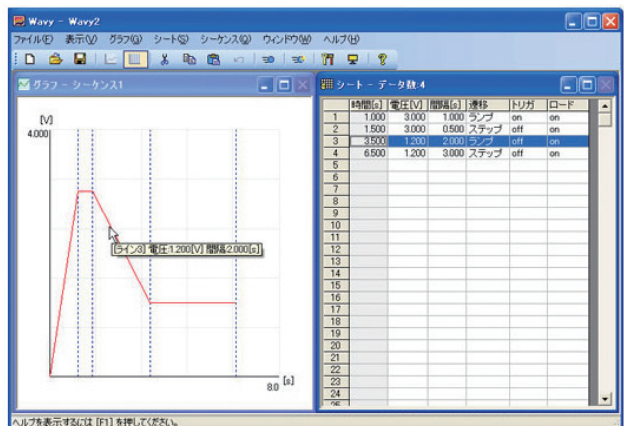

PAGシリーズ 750W ハーフサイズタイプ / 750W タイプ仕様

750W タイプ

項目	形名	ハーフサイズ		PAGH6-100	PAGH8-90	PAGH12.5-60	PAGH20-38	PAGH30-25	PAGH40-19		
		標準価格		価格につきましてはお問い合わせください							
		19インチフルラック		PAG6-100	PAG8-90	PAG12.5-60	PAG20-38	PAG30-25	PAG40-19		
		標準価格		価格につきましてはお問い合わせください							
出力	定格出力電圧 (*1)			6 V	8 V	12.5 V	20 V	30 V	40 V		
	定格出力電流 (*2)			100 A	90 A	60 A	38 A	25 A	19 A		
	定格出力電力			600 W	720 W	750 W	760 W	750 W	760 W		
AC 入力	公称入力定格	100 Vac ~ 240 Vac 連続入力、50 Hz ~ 60 Hz、単相									
	入力電圧範囲 / 入力周波数範囲	85 V ~ 265 Vac / 47 Hz ~ 63 Hz									
	入力電流	10.5 A (100 V ac) / 5 A (200 Vac)									
	力率	0.99 (100 Vac/200 Vac、定格出力電力時)									
	効率 (*3)	76 % / 78 %	77 % / 80 %	81 % / 84 %	82 % / 85 %	82 % / 85 %	83 % / 87 %				
	突入電流	25 A 以下									
定電圧モード	最大電源変動 (*4)	定格出力電圧の 0.01 % + 2 mV									
	最大負荷変動 (*5)	定格出力電圧の 0.01 % + 2 mV									
	リップルノイズ (*6)	20 MHz、p-p	60 mV								
		5 Hz ~ 1 MHz、rms	8 mV								
	温度係数	100 PPM/°C (30分ウォームアップ後)									
	経時ドリフト (*7)	定格出力電圧の 0.05 %									
	リモートセンシング最大補償電圧 (片道 (+または-側))	1 V			1.5 V			2 V			
	立ち上がり時間	0 ~ Vomax (*8)	80 ms								
	立ち下り時間	0 ~ Vomax (全負荷時)	10 ms	50 ms			80 ms				
		0 ~ Vomax (無負荷時)	500 ms	600 ms	700 ms	800 ms	900 ms	1000 ms			
過渡応答時間 (*9)	1 ms 以下										
出力保持時間	20 ms 以上 (100 Vac、全負荷時)										
定電流モード	最大電源変動 (*1)	定格出力電流の 0.01 % + 2 mA									
	最大負荷変動 (*10)	定格出力電流の 0.02 % + 5 mA									
	リップルノイズ (5 Hz ~ 1 MHz 実効値) (*11)	200 mA	180 mA	120 mA	76 mA	63 mA	48 mA				
	温度係数	100 PPM/°C (30分ウォームアップ後)									
リモートアナログコントロール	経時ドリフト (*7)	定格出力電流の 0.05 %									
	初期ドリフト (*12)	定格出力電流の 0.1 %									
	出力電圧の外部電圧コントロール	定格出力電圧の 0 ~ 100 % (印加電圧レンジ選択可能: 0 V ~ 5 V / 0 V ~ 10 V)、精度とリニアリティは定格出力電圧の ± 0.5 %									
	出力電流の外部電圧コントロール	定格出力電流の 0 ~ 100 % (印加電圧レンジ選択可能: 0 V ~ 5 V / 0 V ~ 10 V)、精度とリニアリティは定格出力電圧の ± 1 %									
	出力電圧の外部抵抗コントロール	定格出力電圧の 0 ~ 100 % (付加抵抗レンジ選択可能: 0 Ω ~ 5 k Ω / 0 Ω ~ 10 k Ω)、精度とリニアリティは定格出力電圧の ± 1 %									
	出力電流の外部抵抗コントロール	定格出力電流の 0 ~ 100 % (付加抵抗レンジ選択可能: 0 Ω ~ 5 k Ω / 0 Ω ~ 10 k Ω)、精度とリニアリティは定格出力電圧の ± 1.5 %									
	出力のシャットオフコントロール	外部電圧印加: 0 V ~ 0.6 V/2 V ~ 15 V、または接点スイッチ。正 / 負論理選択可能。									
	出力電圧モニタ	モニタ電圧レンジ選択可能: 0 V ~ 5 V / 0 V ~ 10 V、精度は 1 %									
	出力電圧モニタ	モニタ電圧レンジ選択可能: 0 V ~ 5 V / 0 V ~ 10 V、精度は 1 %									
	電源正常動作信号	正常 (4 V ~ 5 V)、異常 (0 V)、出力インピーダンス 500 Ω									
	並列運転	4 台まで可能。電流/バラン機能を搭載したワンコントロール方式									
	直列運転 (*13)	2 台 (合計電圧 60 V まで)									
	定電圧 / 定電流動作 (CC/CV) 判別信号	オープンコレクタ出力、定電流 (CC) 動作時 Low (ON)、定電圧 (CV) 動作時 High (OFF)、最大印加電圧 30 V、最大シンク電流 10 mA									
出力のオン / オフコントロール	開放時: 出力オフ、短絡時: 出力オン 最大端子間電圧: 6 V										
ローカル / リモートアナログコントロール	外部電圧印加または開放 / 短絡で切替可能。ローカル: 4 V ~ 5 V または開放、リモート: 0 V ~ 0.6 V または短絡										
ローカル / リモートアナログステータス信号	オープンコレクタ出力、ローカル動作時 High (オフ)、リモートアナログ動作時 Low (オン) 最大印加電圧: 30 V、最大シンク電流: 10 mA										
設定およびリードバック (RS232C、485、オプション GPIB)	出力電圧設定精度	出力電圧の 0.05 % + 定格出力電圧の 0.05 %									
	出力電流設定精度	出力電流の 0.1 % + 定格出力電流の 0.1 %									
	出力電圧設定分解能	フルスケール (定格出力電圧) の 0.012 %									
	出力電流設定分解能	フルスケール (定格出力電流) の 0.012 %									
	出力電圧リードバック精度	出力電圧の 0.1 % + 定格出力電圧の 0.1 %									
	出力電流リードバック精度	出力電流の 0.1 % + 定格出力電流の 0.3 %									
	出力電圧リードバック分解能	フルスケール (定格出力電圧) の 0.012 %									
保護機能	出力電流リードバック分解能	フルスケール (定格出力電流) の 0.012 %									
	過電流保護 (OCP)	定電圧から定電流へ動作切替時に出力を遮断。任意設定可能。									
	過電圧保護 (OVP)	インバータ遮断方式									
	過電圧保護電圧設定範囲	0.5 V ~ 7.5 V	0.5 V ~ 10 V	1 V ~ 15 V	1 V ~ 24 V	2 V ~ 36 V	2 V ~ 44 V				
	出力電圧下限制限 (UVL)	前面パネルまたはシリアル通信で設定。UVL 値以下の出力電圧設定を防止。リモートアナログコントロール時は無効。									
過熱保護	保護機能動作後のモードを選択可能 (シャットダウン / 自動復帰)										
前面パネル	コントロール機能	出力電圧と出力電流をそれぞれ別のノブ (エンコーダ) で設定 (設定分解能切替可能)。OVP/UVL をノブ (エンコーダ) で設定。シリアル通信時のアドレスを VOLTAGE ノブで設定、アドレス数: 31。ローカルモードへ強制切替。出力オン / オフ。AC 入力のオン / オフ。パネル操作のロック機能。過電流コントロール。ボーレート設定: 1200, 2400, 4800, 9600, 19200 bps。再スタートモード設定 (セーフ / 自動スタートモード)									
	出力電圧 / 出力電流表示	4 桁、精度: 定格出力電圧の 0.5 % ± 1 カウント / 4 桁、精度: 定格出力電流の 0.5 % ± 1 カウント 電圧、電流、アラーム、FINE (微調整)、設定値、OCP、ローカル、出力オン、キーロック									
環境条件	動作周囲温度 / 湿度	0 °C ~ 50 °C / 30 % ~ 90 % rh (結露なきこと)									
	保存周囲温度 / 湿度	- 20 °C ~ 70 °C / 10 % ~ 95 % rh (結露なきこと)									
機構	高度	最大 3000 m。2000 m を超える場合はデレイトイングが必要。出力電流を定格の 2 % / 100 m で低減もしくは最大周囲温度を 1 °C / 100 m で低減									
	冷却方式	内蔵ファンによる強制空冷									
	寸法 / 質量	19 インチフルラック	422.8 W × 43.6 H × 432.8 Dmm / 7 kg 以下								
安全性 / EMC	耐振動	ハーフラック	214.0 W × 43.6 H × 437.5 Dmm / 4.5 kg 以下								
	耐衝撃	MIL-810E-514.4、試験条件 I-3.3.1 (固定必要)									
	安全規格	安全規格: UL61010-1/EN61010-1 準拠。Vout ≤ 60 V の場合: 出力電圧は SELV、GPIB / 絶縁アナログは SELV 60 V < Vout ≤ 300 V の場合: 出力電圧は危険電圧、GPIB / 絶縁アナログは SELV 300 V < Vout ≤ 600 V の場合: 出力電圧は危険電圧、GPIB / 絶縁アナログは SELV 対象外。EMC 規格: EN55032、EN55035、EN61000-3-3、EN61000-3-2									
耐電圧	入力-出力間: 3 kVrms (1 分間)、入力-FG 間: 2 kVrms (1 分間)										
絶縁抵抗	100 M Ω 以上 (25°C、70% rh)										
雑音端子電圧 / 雑音電界強度	EN55032 クラス B、FCC part15 クラス B、VCCI クラス B / EN55032 クラス A、FCC part15 クラス A、VCCI クラス A										

(*1) 最小設定電圧は定格出力電圧の 0.2 %

(*2) 最小設定電流は定格出力電流の 0.4 %

(*3) 入力電圧 100 Vac/200 Vac、定格出力電力時

(*4) 85 Vac ~ 132 Vac または 170 Vac ~ 265 Vac、定負荷

(*5) 無負荷から全負荷へ、入力電圧一定、リモートセンシングでセンシングポイントを測定

(*6) 定格出力電圧 6 V ~ 300 V モデルは JEITA 規格 RC-9131A にて 1:1 プローブを使用して測定

定格出力電圧 600 V モデルは 10:1 プローブを使用して測定

(*7) 入力電圧、負荷および周囲温度一定で 30 分ウォームアップ後、8 時間以上の間隔をおいた場合

(*8) 定格の抵抗負荷

(*9) 出力電圧が定格出力電圧の 0.5 % 以内に復帰する時間

負荷電流の変動値は定格の 10 % ~ 90 %、出力電圧は定格の 10 % ~ 100 %

(*10) 定電流モードにおいて出力電圧を下限から定格まで変更したときの値、入力電圧一定

(*11) 定格出力電圧 6 V モデルは出力電圧が 2 V ~ 6 V の値、定格出力電流時

それ以外のモデルは出力電圧が定格の 10 % ~ 100 % の値、定格出力電流時

(*12) 入力電圧、負荷および周囲温度一定で通電開始後の 30 分間 (ハーフサイズタイプのみ)

(*13) 保護用のダイオードが必要

PAGシリーズ 750W ハーフサイズタイプ / 750W タイプ仕様

項目	形名	ハーフサイズ		PAGH60-12.5	PAGH80-9.5	PAGH100-7.5	PAGH150-5	PAGH300-2.5	PAGH600-1.3
		標準価格		価格につきましてはお問い合わせください					
		19インチフルラック		PAG60-12.5	PAG80-9.5	PAG100-7.5	PAG150-5	PAG300-2.5	PAG600-1.3
		標準価格		価格につきましてはお問い合わせください					
出力	定格出力電圧 (*1)			60 V	80 V	100 V	150 V	300 V	600 V
	定格出力電流 (*2)			12.5 A	9.5 A	7.5 A	5 A	2.5 A	1.3 A
	定格出力電力			750 W	760 W	750 W	750 W	750 W	780 W
AC 入力	公称入力定格	100 Vac ~ 240 Vac 連続入力、50 Hz ~ 60 Hz、単相							
	入力電圧範囲 / 入力周波数範囲	85 V ~ 265 Vac / 47 Hz ~ 63 Hz							
	入力電流	10.5 A (100 Vac) / 5 A (200 Vac)							
	力率	0.99 (100 Vac/200 Vac、定格出力電力時)							
	効率 (*3)	83 % / 87 %	83 % / 87 %	83 % / 87 %	83 % / 87 %	83 % / 87 %	83 % / 87 %	83 % / 87 %	83 % / 87 %
定電圧モード	最大電源変動 (*4)	定格出力電圧の 0.01 % + 2 mV							
	最大負荷変動 (*5)	定格出力電圧の 0.01 % + 2 mV							
	リップルノイズ (*6)	20 MHz、p-p	60 mV	80 mV	80 mV	100 mV	150 mV	300 mV	300 mV
		5 Hz ~ 1 MHz、rms	8 mV	8 mV	8 mV	10 mV	25 mV	60 mV	60 mV
	温度係数	100 PPM/°C (30分ウォームアップ後)							
	経時ドリフト (*7)	定格出力電圧の 0.05 %							
	リモートセンシング最大補償電圧 (片道 (+または-側))	3 V	4 V	5 V	5 V	5 V	5 V	5 V	5 V
	立ち上がり時間	0 ~ Vomax (*8)	80 ms			150 ms			250 ms
	立下り時間	0 ~ Vomax (全負荷時)	80 ms			150 ms			250 ms
		0 ~ Vomax (無負荷時)	1100 ms	1200 ms	1500 ms	2000 ms	2500 ms	4000 ms	4000 ms
定電流モード	過渡応答時間 (*9)	1 ms 以下							
	出力保持時間	20 ms 以上 (100 Vac、全負荷時)							
	最大電源変動 (*1)	定格出力電流の 0.01 % + 2 mA							
	最大負荷変動 (*10)	定格出力電流の 0.02 % + 5 mA							
	リップルノイズ (5 Hz ~ 1 MHz 実効値) (*11)	38 mA	29 mA	23 mA	18 mA	13 mA	8 mA	8 mA	8 mA
リモートアナログコントロール	湿度係数	100 PPM/°C (30分ウォームアップ後)							
	経時ドリフト (*7)	定格出力電流の 0.05 %							
	初期ドリフト (*12)	定格出力電流の 0.1 %							
	出力電圧の外部電圧コントロール	定格出力電圧の 0 ~ 100 % (印加電圧レンジ選択可能: 0 V ~ 5 V / 0 V ~ 10 V)、精度とリニアリティは定格出力電圧の ± 0.5 %							
	出力電流の外部電圧コントロール	定格出力電流の 0 ~ 100 % (印加電圧レンジ選択可能: 0 V ~ 5 V / 0 V ~ 10 V)、精度とリニアリティは定格出力電圧の ± 1 %							
	出力電圧の外部抵抗コントロール	定格出力電圧の 0 ~ 100 % (付加抵抗レンジ選択可能: 0 Ω ~ 5 k Ω / 0 Ω ~ 10 k Ω)、精度とリニアリティは定格出力電圧の ± 1 %							
	出力電流の外部抵抗コントロール	定格出力電流の 0 ~ 100 % (付加抵抗レンジ選択可能: 0 Ω ~ 5 k Ω / 0 Ω ~ 10 k Ω)、精度とリニアリティは定格出力電圧の ± 1.5 %							
	出力のシャットオフコントロール	外部電圧印加: 0 V ~ 0.6 V/2 V ~ 15 V、または接点スイッチ。正 / 負論理選択可能。							
	出力電圧モニタ	モニタ電圧レンジ選択可能: 0 V ~ 5 V / 0 V ~ 10 V、精度は 1 %							
	出力電圧モニタ	モニタ電圧レンジ選択可能: 0 V ~ 5 V / 0 V ~ 10 V、精度は 1 %							
設定およびリードバック (RS232C、485、オプション GPIB)	電源正常動作信号	正常 (4 V ~ 5 V)、異常 (0 V)、出力インピーダンス 500 Ω							
	並列運転	4 台まで可能。電流/バランス機能を搭載したワンコントロール方式							
	直列運転 (*13)	2 台 (合計電圧 60 V まで)							2 台 (合計電圧 600 V まで)
	定電圧 / 定電流動作 (CC/CV) 判別信号	オープンコレクタ出力、定電流 (CC) 動作時 Low (ON)、定電圧 (CV) 動作時 High (OFF)、最大印加電圧 30 V、最大シンク電流 10 mA							
	出力のオン / オフコントロール	開放時: 出力オフ、短絡時: 出力オン 最大端子間電圧: 6 V							
	ローカル / リモートアナログコントロール	外部電圧印加または開放 / 短絡で切替可能。ローカル: 4 V ~ 5 V または開放、リモート: 0 V ~ 0.6 V または短絡							
	ローカル / リモートアナログステータス信号	オープンコレクタ出力、ローカル動作時 High (オフ)、リモートアナログ動作時 Low (オン) 最大印加電圧: 30 V、最大シンク電流: 10 mA							
	出力電圧設定精度	出力電圧の 0.05 % + 定格出力電圧の 0.05 %							
	出力電流設定精度	出力電流の 0.1 % + 定格出力電流の 0.1 %							
	保護機能	出力電圧設定分解能	フルスケール (定格出力電圧) の 0.012 %						
出力電流設定分解能		フルスケール (定格出力電流) の 0.012 %							
出力電圧リードバック精度		出力電圧の 0.1 % + 定格出力電圧の 0.1 %							
出力電流リードバック精度		出力電流の 0.1 % + 定格出力電流の 0.3 %							
出力電圧リードバック分解能		フルスケール (定格出力電圧) の 0.012 %							
環境条件	出力電流リードバック分解能	フルスケール (定格出力電流) の 0.012 %							
	過電流保護 (OCP)	定電圧から定電流へ動作切替時に出力を遮断。任意設定可能。							
	過電圧保護 (OVP)	インバータ遮断方式							
	過電圧保護電圧設定範囲	5 V ~ 66 V	5 V ~ 88 V	5 V ~ 110 V	5 V ~ 165 V	5 V ~ 330 V	5 V ~ 660 V	5 V ~ 660 V	
前面/パネル	出力電圧下限制限 (UVL)	前面/パネルまたはシリアル通信で設定。UVL 値以下の出力電圧設定を防止。リモートアナログコントロール時は無効。							
	過熱保護	保護機能動作後のモードを選択可能 (シャットダウン / 自動復帰)							
前面/パネル	制御機能	出力電圧と出力電流をそれぞれ別のノブ (エンコーダ) で設定 (設定分解能切替可能)。OVP/UVL をノブ (エンコーダ) で設定。シリアル通信時のアドレスを VOLTAGE ノブで設定、アドレス数: 31。ローカルモードへ強制切替。出力オン / オフ。AC 入力のオン / オフ、パネル操作のロック機能。過電流コントロール。ボーレート設定: 1200, 2400, 4800, 9600, 19200 bps。再スタートモード設定 (セーフ / 自動スタートモード)							
	出力電圧 / 出力電流表示	4 桁、精度: 定格出力電圧の 0.5 % ± 1 カウント / 4 桁、精度: 定格出力電流の 0.5 % ± 1 カウント							
環境条件	表示	電圧、電流、アラーム、FINE (微調整)、設定値、OCP、ローカル、出力オン、キーロック							
	動作周囲温度 / 湿度	0 °C ~ 50 °C / 30 % ~ 90 % rh (結露なきこと)							
環境条件	保存周囲温度 / 湿度	- 20 °C ~ 70 °C / 10 % ~ 95 % rh (結露なきこと)							
	高度	最大 3000 m。2000 m を超える場合はデレレーティングが必要。出力電流を定格の 2 % / 100 m で低減もしくは最大周囲温度を 1 °C / 100 m で低減							
機構	冷却方式	内蔵ファンによる強制空冷							
	寸法 / 質量	19 インチフルラック							422.8 W × 43.6 H × 432.8 Dmm / 7 kg 以下
		ハーフラック							214.0 W × 43.6 H × 437.5 Dmm / 4.5 kg 以下
機構	耐振動	MIL-810E-514.4、試験条件 I-3.3.1 (固定必要)							
	耐衝撃	20G (196.1 m/s ²) 以下、正弦半波、11 ms。非動作時、非梱包時							
安全性 / EMC	安全 / EMC 規格	安全規格: UL61010-1/EN61010-1 準拠。Vout ≤ 60 V の場合: 出力電圧は SELV、GPIB / 絶縁アナログは SELV 60 V < Vout ≤ 300 V の場合: 出力電圧は危険電圧、GPIB / 絶縁アナログは SELV 300 V < Vout ≤ 600 V の場合: 出力電圧は危険電圧、GPIB / 絶縁アナログは SELV 対象外。EMC 規格: EN55032、EN55035、EN61000-3-3、EN61000-3-2							
	耐電圧	入カ-出力間: 3 kVrms (1 分間)	入カ-出力間: 2.5 kVrms (1 分間)、入カ-SELV: 3 kVrms (1 分間)、出力-SELV: 1.9 kVrms (1 分間)						
	絶縁抵抗	100 M Ω 以上 (25 °C、70 % rh)							
	雑音端子電圧 / 雑音電界強度	EN55032 クラス B、FCC part15 クラス B、VCCI クラス B / EN55032 クラス A、FCC part15 クラス A、VCCI クラス A							

PAGシリーズ 1500W タイプ仕様

1500Wタイプ

項目	形名	標準価格					
		PAG6-200	PAG8-180	PAG12.5-120	PAG20-76	PAG30-50	PAG40-38
		価格につきましてはお問い合わせください					
出力	定格出力電圧 (*1)	6 V	8 V	12.5 V	20 V	30 V	40 V
	定格出力電流 (*2)	200 A	180 A	120 A	76 A	50 A	38 A
	定格出力電力	1200 W	1440 W	1500 W	1520 W	1500 W	1520 W
AC 入力	公称入力定格	100 Vac ~ 240 Vac 連続入力、50 Hz ~ 60 Hz、単相					
	入力電圧範囲/入力周波数範囲	85 V ~ 265 Vac / 47 Hz ~ 63 Hz					
	入力電流	21 A (100 Vac) / 11 A (200 Vac)					
	力率	0.99 (100 Vac / 200 Vac、定格出力電力時)					
	効率 (*3)	77 % / 79 %	78 % / 81 %	82 % / 85 %	83 % / 86 %	83 % / 86 %	84 % / 88 %
定電圧モード	突入電流	50 A 以下					
	最大電源変動 (*4)	定格出力電圧の 0.01 % + 2 mV					
	最大負荷変動 (*5)	定格出力電圧の 0.01 % + 2 mV					
	リップルノイズ (*6)	20 MHz、p-p 5 Hz ~ 1 MHz、rms 60 mV 8 mV					
	温度係数	100 PPM/°C (30分ウォームアップ後)					
	経時ドリフト (*7)	定格出力電圧の 0.05 %					
	リモートセンシング最大補償電圧 (片道 (+または一側))	1 V			1.5 V		2 V
	立ち上がり時間	0 ~ Vomax (*8) 80 ms					
	立ち下り時間	0 ~ Vomax (全負荷時) 500 ms		0 ~ Vomax (全負荷時) 600 ms		0 ~ Vomax (全負荷時) 700 ms	
	過渡応答時間 (*9)	1 ms 以下					
定電流モード	出力保持時間	20 ms 以上 (100 Vac、全負荷時)					
	最大電源変動 (*1)	定格出力電流の 0.01 % + 2 mA					
	最大負荷変動 (*10)	定格出力電流の 0.02 % + 5 mA					
	リップルノイズ (5 Hz ~ 1 MHz 実効値) (*11)	400 mA	360 mA	240 mA	152 mA	125 mA	95 mA
	温度係数	100 PPM/°C (30分ウォームアップ後)					
リモートアナログコントロール	経時ドリフト (*7)	定格出力電流の 0.05 %					
	出力電圧の外部電圧コントロール	定格出力電圧の 0 ~ 100 % (印加電圧レンジ選択可能: 0 V ~ 5 V / 0 V ~ 10 V)、精度とリニアリティは定格出力電圧の ± 0.5 %					
	出力電流の外部電圧コントロール	定格出力電流の 0 ~ 100 % (印加電圧レンジ選択可能: 0 V ~ 5 V / 0 V ~ 10 V)、精度とリニアリティは定格出力電圧の ± 1 %					
	出力電圧の外部抵抗コントロール	定格出力電圧の 0 ~ 100 % (付加抵抗レンジ選択可能: 0 Ω ~ 5 k Ω / 0 Ω ~ 10 k Ω)、精度とリニアリティは定格出力電圧の ± 1 %					
	出力電流の外部抵抗コントロール	定格出力電流の 0 ~ 100 % (付加抵抗レンジ選択可能: 0 Ω ~ 5 k Ω / 0 Ω ~ 10 k Ω)、精度とリニアリティは定格出力電圧の ± 1.5 %					
	出力のシャットオフコントロール	外部電圧印加: 0 V ~ 0.6 V / 2 V ~ 15 V、または接点スイッチ。正 / 負論理選択可能。					
	出力電流モニタ	モニタ電圧レンジ選択可能: 0 V ~ 5 V / 0 V ~ 10 V、精度は 1 %					
	出力電圧モニタ	モニタ電圧レンジ選択可能: 0 V ~ 5 V / 0 V ~ 10 V、精度は 1 %					
	電源正常動作信号	正常 (4 V ~ 5 V)、異常 (0 V)、出力インピーダンス 500 Ω					
	並列運転	4 台まで可能。電流バランス機能を搭載したワンコントロール方式					
	直列運転 (*12)	2 台まで可能 (合計電圧 60 V まで)					
	設定およびリードバック (RS232C、485、オプション GPIB)	定電圧/定電流動作 (CC/CV) 判別信号	オープンコレクタ出力、定電流 (CC) 動作時 Low (ON)、定電圧 (CV) 動作時 High (OFF)、最大印加電圧 30 V、最大シンク電流 10 mA				
出力のオン/オフコントロール		開放時: 出力オフ、短絡時: 出力オン 最大端子間電圧: 6 V					
ローカル/リモートアナログコントロール		外部電圧印加または開放/短絡で切替可能。ローカル: 4 V ~ 5 V または開放、リモート: 0 V ~ 0.6 V または短絡					
ローカル/リモートアナログステータス信号		オープンコレクタ出力、ローカル動作時 High (オフ)、リモートアナログ動作時 Low (オン) 最大印加電圧: 30 V、最大シンク電流: 10 mA					
出力電圧設定精度		出力電圧の 0.05 % + 定格出力電圧の 0.05 %					
出力電流設定精度		出力電流の 0.1 % + 定格出力電流の 0.1 %					
出力電圧設定分解能		フルスケール (定格出力電圧) の 0.012 %					
出力電流設定分解能		フルスケール (定格出力電流) の 0.012 %					
出力電圧リードバック精度		出力電圧の 0.1 % + 定格出力電圧の 0.1 %					
出力電流リードバック精度		出力電流の 0.1 % + 定格出力電流の 0.3 %					
保護機能	出力電圧リードバック分解能	フルスケール (定格出力電圧) の 0.012 %					
	フルスケール (定格出力電流) の 0.012 %						
	過電流保護 (OCP)	定電圧から定電流へ動作切替時に出力を遮断。任意設定可能。					
	過電圧保護 (OVP)	インバータ遮断方式					
前面パネル	過電圧保護電圧設定範囲	0.5 V ~ 7.5 V	0.5 V ~ 10 V	1 V ~ 15 V	1 V ~ 24 V	2 V ~ 36 V	2 V ~ 44 V
	出力電圧下限制限 (UVL)	前面パネルまたはシリアル通信で設定。UVL 値以下の出力電圧設定を防止。リモートアナログコントロール時は無効。					
	過熱保護	保護機能動作後のモードを選択可能 (シャットダウン / 自動復帰)					
環境条件	コントロール機能	出力電圧と出力電流をそれぞれ別のノブ (エンコーダ) で設定 (設定分解能切替可能)。OVP/UVL をノブ (エンコーダ) で設定。シリアル通信時のアドレスを VOLTAGE ノブで設定、アドレス数: 31。ローカルモードへ強制切替。出力オン/オフ。AC 入力のオン/オフ。パネル操作のロック機能。過電流コントロール。ボーレート設定: 1200, 2400, 4800, 9600, 19200 bps。再スタートモード設定 (セーフ / 自動スタートモード)					
	出力電圧 / 出力電流表示	4 桁、精度: 定格出力電圧の 0.5 % ± 1 カウント / 4 桁、精度: 定格出力電流の 0.5 % ± 1 カウント					
機構	表示	電圧、電流、アラーム、FINE (微調整)、設定値、OCP、ローカル、出力オン、キーロック					
	動作周囲温度 / 湿度	0 °C ~ 50 °C / 30 % ~ 90 % rh (結露なきこと)					
安全性 / EMC	保存周囲温度 / 湿度	- 20 °C ~ 70 °C / 10 % ~ 95 % rh (結露なきこと)					
	高度	最大 3000 m。2000 m を超える場合はディレーティングが必要。出力電流を定格の 2 % / 100 m で低減もしくは最大周囲温度を 1 °C / 100 m で低減					
	冷却方式	内蔵ファンによる強制空冷					
安全性 / EMC	寸法 / 質量	422.8 W × 43.6 H × 432.8 Dmm / 8.5 kg 以下					
	耐振動	MIL-810E-514.4、試験条件 I-3.3.1 (固定必要)					
	耐衝撃	20 G (196.1 m/s ²) 以下、正弦半波、11 ms。非動作時、非梱包時					
	安全規格	安全規格: UL61010-1/EN61010-1 準拠。Vout ≤ 60 V の場合: 出力電圧は SELV、GPIB / 絶縁アナログは SELV 60 V < Vout ≤ 300 V の場合: 出力電圧は危険電圧、GPIB / 絶縁アナログは SELV 300 V < Vout ≤ 600 V の場合: 出力電圧は危険電圧、GPIB / 絶縁アナログは SELV 対象外。 EMC 規格: EN 55032、EN 55035、EN 61000-3-3					
安全性 / EMC	耐電圧	入力-出力間: 3 kVrms (1 分間)、入力-FG 間: 2 kVrms (1 分間)					
	絶縁抵抗	100 M Ω 以上 (25 °C、70 % rh)					
	雑音端子電圧 / 雑音電界強度	EN55032 クラス B、FCC part15 クラス B、VCCI クラス B / EN55032 クラス A、FCC part15 クラス A、VCCI クラス A					

(*1) 最小設定電圧は定格出力電圧の 0.2 %
 (*2) 最小設定電流は定格出力電流の 0.4 %
 (*3) 入力電圧 100 Vac/200 Vac、定格出力電力時
 (*4) 85 Vac ~ 132 Vac または 170 Vac ~ 265 Vac、定負荷
 (*5) 無負荷から全負荷へ、入力電圧一定、リモートセンシングでセンシングポイントを測定
 (*6) 定格出力電圧 6 V ~ 300 V モデルは JEITA 規格 RC-9131A にて 1:1 プローブを使用して測定
 定格出力電圧 600 V モデルは 10:1 プローブを使用して測定
 (*7) 入力電圧、負荷および周囲温度一定で 30 分ウォームアップ後、8 時間以上の間隔をおいた場合
 (*8) 定格の抵抗負荷
 (*9) 出力電圧が定格出力電圧の 0.5 % 以内に復帰する時間
 負荷電流の変動値は定格の 10 % ~ 90 %、出力電圧は定格の 10 % ~ 100 %
 (*10) 定電流モードにおいて出力電圧を下限から定格まで変更したときの値、入力電圧一定
 (*11) 定格出力電圧 6 V モデルは出力電圧が 2 V ~ 6 V の値、定格出力電流時
 それ以外のモデルは出力電圧が定格の 10 % ~ 100 % の値、定格出力電流時
 (*12) 保護用のダイオードが必要

PAGシリーズ 1500W タイプ仕様

項目	形名	PAG60-25						PAG80-19		PAG100-15		PAG150-10		PAG300-5		PAG600-2.6	
		標準価格		価格につきましてはお問い合わせください													
出力	定格出力電圧 (*1)	60 V		80 V		100 V		150 V		300 V		600 V					
	定格出力電流 (*2)	25 A		19 A		15 A		10 A		5 A		2.6 A					
	定格出力電力	1500 W		1520 W		1500 W		1500 W		1500 W		1560 W					
AC 入力	公称入力定格	100 Vac ~ 240 Vac 連続入力、50 Hz ~ 60 Hz、単相															
	入力電圧範囲/入力周波数範囲	85 V ~ 265 Vac / 47 Hz ~ 63 Hz															
	入力電流	21 A (100 Vac) / 11 A (200 Vac)															
	力率	0.99 (100 Vac / 200 Vac、定格出力電力時)															
	効率 (*3)	84 % / 88 %		84 % / 88 %		84 % / 88 %		84 % / 88 %		84 % / 88 %		84 % / 88 %		84 % / 88 %			
定電圧モード	突入電流	50 A 以下															
	最大電源変動 (*4)	定格出力電圧の 0.01 % + 2 mV															
	最大負荷変動 (*5)	定格出力電圧の 0.01 % + 2 mV															
	リップルノイズ (*6)	20 MHz、p-p		60 mV		80 mV		100 mV		150 mV		300 mV					
		5 Hz ~ 1 MHz、rms		8 mV				10 mV		25 mV		60 mV					
	温度係数	100 PPM/°C (30分ウォームアップ後)															
	経時ドリフト (*7)	定格出力電圧の 0.05 %															
	リモートセンシング最大補償電圧 (片道 (+または-側))	3 V		4 V				5 V									
	立ち上がり時間	0 ~ Vomax (*8)		80 ms				150 ms				250 ms					
	立ち下り時間	0 ~ Vomax (全負荷時)		80 ms				150 ms				250 ms					
	0 ~ Vomax (無負荷時)		1100 ms		1200 ms		1500 ms		2000 ms		2500 ms		4000 ms				
定電流モード	過渡応答時間 (*9)	1 ms 以下															
	出力保持時間	20 ms 以上 (100 Vac、全負荷時)															
	最大電源変動 (*1)	定格出力電流の 0.01 % + 2 mA															
	最大負荷変動 (*10)	定格出力電流の 0.02 % + 5 mA															
	リップルノイズ (5 Hz ~ 1 MHz 実効値) (*11)	75 mA		57 mA		45 mA		35 mA		25 mA		12 mA					
リモートアナログコントロール	温度係数	100 PPM/°C (30分ウォームアップ後)															
	経時ドリフト (*7)	定格出力電流の 0.05 %															
	出力電圧の外部電圧コントロール	定格出力電圧の 0 ~ 100 % (印加電圧レンジ選択可能: 0 V ~ 5 V / 0 V ~ 10 V)、精度とリニアリティは定格出力電圧の ± 0.5 %															
	出力電流の外部電圧コントロール	定格出力電流の 0 ~ 100 % (印加電圧レンジ選択可能: 0 V ~ 5 V / 0 V ~ 10 V)、精度とリニアリティは定格出力電圧の ± 1 %															
	出力電圧の外部抵抗コントロール	定格出力電圧の 0 ~ 100 % (付加抵抗レンジ選択可能: 0 Ω ~ 5 k Ω / 0 Ω ~ 10 k Ω)、精度とリニアリティは定格出力電圧の ± 1 %															
	出力電流の外部抵抗コントロール	定格出力電流の 0 ~ 100 % (付加抵抗レンジ選択可能: 0 Ω ~ 5 k Ω / 0 Ω ~ 10 k Ω)、精度とリニアリティは定格出力電圧の ± 1.5 %															
	出力のシャットオフコントロール	外部電圧印加: 0 V ~ 0.6 V / 2 V ~ 15 V、または接点スイッチ。正 / 負論理選択可能。															
	出力電流モニタ	モニタ電圧レンジ選択可能: 0 V ~ 5 V / 0 V ~ 10 V、精度は 1 %															
	出力電圧モニタ	モニタ電圧レンジ選択可能: 0 V ~ 5 V / 0 V ~ 10 V、精度は 1 %															
	電源正常動作信号	正常 (4 V ~ 5 V)、異常 (0 V)、出力インピーダンス 500 Ω															
	並列運転	4 台まで可能。電流バランス機能を搭載したワンコントロール方式															
	直列運転 (*12)	2 台 (合計電圧 60 V まで)		2 台 (合計電圧 600 V まで)													
	定電圧/定電流動作 (CC/CV) 判別信号	オープンコレクタ出力、定電流 (CC) 動作時 Low (ON)、定電圧 (CV) 動作時 High (OFF)、最大印加電圧 30 V、最大シンク電流 10 mA															
	出力のオン / オフコントロール	開放時: 出力オフ、短絡時: 出力オン 最大端子間電圧: 6 V															
	ローカル / リモートアナログコントロール	外部電圧印加または開放 / 短絡で切替可能。ローカル: 4 V ~ 5 V または開放、リモート: 0 V ~ 0.6 V または短絡															
ローカル / リモートアナログステータス信号	オープンコレクタ出力、ローカル動作時 High (オフ)、リモートアナログ動作時 Low (オン) 最大印加電圧: 30 V、最大シンク電流: 10 mA																
設定およびリードバック (RS232C、485、オプション GPIB)	出力電圧設定精度	出力電圧の 0.05 % + 定格出力電圧の 0.05 %															
	出力電流設定精度	出力電流の 0.1 % + 定格出力電流の 0.1 %															
	出力電圧設定分解能	フルスケール (定格出力電圧) の 0.012 %															
	出力電流設定分解能	フルスケール (定格出力電流) の 0.012 %															
	出力電圧リードバック精度	出力電圧の 0.1 % + 定格出力電圧の 0.1 %															
	出力電流リードバック精度	出力電流の 0.1 % + 定格出力電流の 0.3 %															
	出力電圧リードバック分解能	フルスケール (定格出力電圧) の 0.012 %															
保護機能	出力電流リードバック分解能	フルスケール (定格出力電流) の 0.012 %															
	過電流保護 (OCP)	定電圧から定電流へ動作切替時に出力を遮断。任意設定可能。															
	過電圧保護 (OVP)	インバータ遮断方式															
	過電圧保護電圧設定範囲	5 V ~ 66 V		5 V ~ 88 V		5 V ~ 110 V		5 V ~ 165 V		5 V ~ 330 V		5 V ~ 660 V					
前面パネル	出力電圧下限制限 (UVL)	前面パネルまたはシリアル通信で設定。UVL 値以下の出力電圧設定を防止。リモートアナログコントロール時は無効。															
	過熱保護	保護機能動作後のモードを選択可能 (シャットダウン / 自動復帰)															
	コントロール機能	出力電圧と出力電流をそれぞれ別のノブ (エンコーダ) で設定 (設定分解能切替可能)。OVP/UVL をノブ (エンコーダ) で設定。シリアル通信時のアドレスを VOLTAGE ノブで設定、アドレス数: 31。ローカルモードへ強制切替。出力オン / オフ。AC 入力のオン / オフ。パネル操作のロック機能。過電流コントロール。ボーレート設定: 1200, 2400, 4800, 9600, 19200 bps。再スタートモード設定 (セーフ / 自動スタートモード)															
環境条件	出力電圧 / 出力電流表示	4 桁、精度: 定格出力電圧の 0.5 % ± 1 カウント / 4 桁、精度: 定格出力電流の 0.5 % ± 1 カウント															
	動作周囲温度 / 湿度	電圧、電流、アラーム、FINE (微調整)、設定値、OCP、ローカル、出力オン、キーロック 0 °C ~ 50 °C / 30 % ~ 90 % rh (結露なきこと)															
	保存周囲温度 / 湿度	- 20 °C ~ 70 °C / 10 % ~ 95 % rh (結露なきこと)															
機構	高度	最大 3000 m。2000 m を超える場合はディレーティングが必要。出力電流を定格の 2 % / 100 m で低減もしくは最大周囲温度を 1 °C / 100 m で低減															
	冷却方式	内蔵ファンによる強制空冷															
	寸法 / 質量	422.8 W × 43.6 H × 432.8 Dmm / 8.5 kg 以下															
	耐振動	MIL-810E-514.4、試験条件 I-3.3.1 (固定必要)															
安全性 / EMC	耐衝撃	20 G (196.1 m/s ²) 以下、正弦半波、11 ms。非動作時、非梱包時															
	安全 / EMC 規格	安全規格: UL61010-1/EN61010-1 準拠。Vout ≤ 60 V の場合: 出力電圧は SELV、GPIB / 絶縁アナログは SELV 60 V < Vout ≤ 300 V の場合: 出力電圧は危険電圧、GPIB / 絶縁アナログは SELV 300 V < Vout ≤ 600 V の場合: 出力電圧は危険電圧、GPIB / 絶縁アナログは SELV 対象外。 EMC 規格: EN 55032、EN 55035、EN 61000-3-3															
	耐電圧	入カ-出力間: 3 kVrms (1 分間)		入カ-出力間: 2.5 kVrms (1 分間)、入カ-SELV: 3 kVrms (1 分間)、出力-SELV: 1.9 kVrms (1 分間)													
		入カ-FG間: 2 kVrms (1 分間)		出力-FG間: 1.9 kVrms (1 分間)、入カ-FG間: 2 kVrms (1 分間)													
	絶縁抵抗	100 MΩ以上 (25 °C、70 % rh)															
雑音端子電圧 / 雑音電界強度	EN55032 クラス B、FCC part15 クラス B、VCCI クラス B / EN55032 クラス A、FCC part15 クラス A、VCCI クラス A																

1500W タイプ

PAG シリーズ 2400W タイプ仕様

項目	形名	PAG8-300						PAG10-240		PAG16-150		PAG20-120		PAG30-80		PAG40-60															
		標準価格																価格につきましてはお問い合わせください													
出力	定格出力電圧 (*1)	8 V		10 V		16 V		20 V		30 V		40 V																			
	定格出力電流 (*2)	300 A		240 A		150 A		120 A		80 A		60 A																			
	定格出力電力	2400 W																													
AUX 出力 (*3)	15 V 出力	15 V ± 5%、最大 0.2 A、出力リップルノイズ 100 mVp-p、グラウンドは—出力端子と共通																													
	5 V 出力	5 V ± 5%、最大 0.2 A、出力リップルノイズ 100 mVp-p、グラウンドは IF_COM (インターフェースコモン) と共通																													
AC 入力	公称入力定格	単相または三相 200 V 入力モデル: 190 Vac ~ 240 Vac, 50 Hz ~ 60 Hz																													
	入力電圧範囲 / 入力周波数範囲	単相または三相 170 Vac ~ 265 Vac / 47 Hz ~ 63 Hz																													
	最大入力電流 (TYP 値 (*4)、定格出力電力時)	17.3 A		17.3 A		16.8 A		16.7 A		16.7 A		16.6 A																			
		単相 200 V 入力モデル		10.5 A		10.2 A		10.1 A		10.0 A																					
		三相 200 V 入力モデル																													
	力率 (TYP 値 (*4)、定格出力電力時)	単相 200 V 入力モデル: 0.99 (230 Vac 入力時)、三相 200 V 入力モデル: 0.94 (200 Vac 入力時)																													
効率 (TYP 値 (*4))	84 %		86 %		87 %		88 %																								
定電圧モード	突入電流 (*6)	50 A 以下																													
	最大電源変動 (*7)	定格出力電圧の 0.01 % + 2 mV																													
	最大負荷変動 (*8)	定格出力電圧の 0.015 % + 5 mV																													
	リップルノイズ (*9)	20 MHz、p-p	60 mV																												
		5 Hz ~ 1 MHz、rms	8 mV																												
	温度係数	100 PPM/°C (30 分ウォームアップ後)																													
	経時ドリフト (*10)	定格出力電圧の 0.05 %																													
	初期ドリフト (*11)	定格出力電圧の 0.05 % + 2 mV																													
	リモートセンシング最大補償電圧 (片道 (+または—側))	2 V																													
	立ち上がり時間 (*12)	15 ms		15 ms		20 ms		20 ms																							
	立下り時間 (*13)	全負荷時 (*14)	10 ms		500 ms		600 ms		700 ms																						
		無負荷時																													
	過渡応答時間 (*15)	1 ms 以下																													
	出力保持時間 (TYP 値 (*4))	10 ms 以下 (定格電力出力時)																													
定電流モード	最大電源変動 (*1)	定格出力電流の 0.01 % + 2 mA																													
	最大負荷変動 (*16)	定格出力電流の 0.02 % + 5 mA																													
	リップルノイズ (5 Hz ~ 1 MHz 実効値) (*17)	1200 mA	900 mA	600 mA	480 mA	220 mA	120 mA																								
	温度係数	100 PPM/°C (定格出力電流時 30 分ウォームアップ後)																													
	経時ドリフト (*10)	定格出力電流の 0.05 %																													
	初期ドリフト (*11)	定格出力電流の 0.2 %		定格出力電流の 0.1 %																											
リモートアナログコントロール	出力電圧の外部電圧コントロール	定格出力電圧の 0 ~ 100 % (印加電圧レンジ選択可能: 0 V ~ 5 V / 0 V ~ 10 V)、精度とリニアリティは定格出力電圧の ± 0.5 %																													
	出力電流の外部電圧コントロール (*18)	定格出力電流の 0 ~ 100 % (印加電圧レンジ選択可能: 0 V ~ 5 V / 0 V ~ 10 V)、精度とリニアリティは定格出力電圧の ± 1 %																													
	出力電圧の外部抵抗コントロール	定格出力電圧の 0 ~ 100 % (付加抵抗レンジ選択可能: 0 Ω ~ 5 k Ω / 0 Ω ~ 10 k Ω)、精度とリニアリティは定格出力電圧の ± 1 %																													
	出力電流の外部抵抗コントロール (*18)	定格出力電流の 0 ~ 100 % (付加抵抗レンジ選択可能: 0 Ω ~ 5 k Ω / 0 Ω ~ 10 k Ω)、精度とリニアリティは定格出力電圧の ± 1.5 %																													
	出力のシャットオフコントロール	外部電圧印加: 0 V ~ 0.6 V / 2 V ~ 15 V、または接点スイッチ。正 / 負論理選択可能。																													
	出力電流モニタ (*18)	モニタ電圧レンジ選択可能: 0 V ~ 5 V / 0 V ~ 10 V、精度は 1 %																													
	出力電圧モニタ	モニタ電圧レンジ選択可能: 0 V ~ 5 V / 0 V ~ 10 V、精度は 1 %																													
	電源正常動作信号	正常 (4 V ~ 5 V)、異常 (0 V)、出力インピーダンス 500 Ω																													
	並列運転	4 台まで可能。電流バランス機能を搭載したワンコントロール方式																													
	直列運転 (*19)	2 台 (合計電圧 60 V まで)																													
	定電圧 / 定電流動作 (CC/CV) 判別信号	オープンコレクタ出力、定電流 (CC) 動作時 Low (ON)、定電圧 (CV) 動作時 High (OFF)、最大印加電圧 30 V、最大シンク電流 10 mA																													
	出力のオン / オフコントロール	開放時: 出力オフ、短絡時: 出力オン 最大端子間電圧: 6 V																													
ローカル / リモートアナログコントロール	外部電圧印加または開放 / 短絡で切替可能。ローカル: 2 V ~ 15 V または開放、リモート: 0 V ~ 0.6 V または短絡																														
ローカル / リモートアナログステータス信号	オープンコレクタ出力、ローカル動作時 High (オフ)、リモートアナログ動作時 Low (オン) 最大印加電圧: 30 V、最大シンク電流: 10 mA																														
設定およびリードバック (RS232C、485、オプション GPIB)	出力電圧設定精度	出力電圧の 0.05 % + 定格出力電圧の 0.05 %																													
	出力電流設定精度 (*18)	出力電流の 0.1 % + 定格出力電流の 0.2 %																													
	出力電圧設定分解能	フルスケール (定格出力電圧) の 0.012 %																													
	出力電流設定分解能	フルスケール (定格出力電流) の 0.012 %																													
	出力電圧リードバック精度	出力電圧の 0.1 % + 定格出力電圧の 0.1 %																													
	出力電流リードバック精度 (*18)	出力電流の 0.1 % + 定格出力電流の 0.3 %																													
保護機能	過電流保護 (OCP)	定電圧から定電流へ動作切替時に出力を遮断。任意設定可能。																													
	過電圧保護 (OVP)	インバータ遮断方式																													
	過電圧保護電圧設定範囲	0.5 V ~ 10 V	0.5 V ~ 12 V	1 V ~ 19 V	1 V ~ 24 V	2 V ~ 36 V	2 V ~ 44 V																								
	出力電圧下限制限 (UVL)	前面パネルまたはシリアル通信で設定。UVL 値以下の出力電圧設定を防止。リモートアナログコントロール時は無効。																													
前面パネル	過熱保護	保護機能動作後のモードを選択可能 (シャットダウン / 自動復帰)																													
	コントロール機能	出力電圧と出力電流をそれぞれ別のノブ (エンコーダ) で設定 (設定分解能切替可能)。OVP/UVL をノブ (エンコーダ) で設定。シリアル通信時のアドレスを VOLTAGE ノブで設定、アドレス数: 31。ローカルモードへ強制切替。出力オン / オフ。AC 入力のオン / オフ。パネル操作のロック機能。過電流コントロール。ボーレート設定: 1200, 2400, 4800, 9600, 19200 bps。再起動モード設定 (セーフ / 自動スタートモード)																													
	出力電圧 / 出力電流表示	4 桁、精度: 定格出力電圧の 0.5 % ± 1 カウント / 4 桁、精度: 定格出力電流の 0.5 % ± 1 カウント																													
環境条件	動作周囲温度 / 湿度	0 °C ~ 50 °C / 30 % ~ 90 % rh (結露なきこと)																													
	保存周囲温度 / 湿度	- 20 °C ~ 70 °C / 10 % ~ 95 % rh (結露なきこと)																													
	高度	最大 3000 m。2000 m を超える場合はデレーティングが必要。出力電流を定格の 2 % / 100 m で低減もしくは最大周囲温度を 1 °C / 100 m で低減																													
機構	冷却方式	内蔵ファンによる強制空冷																													
	寸法 / 質量	422 W x 43.6 H x 441 D mm / 10 kg 以下																													
安全性 / EMC	耐振動 / 耐衝撃	MIL-810F-514.5 (固定必要) / 20 G (196.1 m/s²) 以下、正弦半波、11 ms。非動作時、非梱包時																													
	安全 / EMC 規格	安全規格: UL61010-1/EN61010-1 準拠。Vout ≤ 60 V の場合: 出力電圧は SELV、GPIB / 絶縁アナログは SELV 60 V < Vout ≤ 300 V の場合: 出力電圧は危険電圧、GPIB / 絶縁アナログは SELV 300 V < Vout ≤ 600 V の場合: 出力電圧は危険電圧、GPIB / 絶縁アナログは SELV 対象外。EMC 規格: EN 55032、EN 55035、EN 61000-3-3																													
	耐電圧	Vout ≤ 60 V モデル: 入力-出力 (SELV) 間: 4242 Vdc (1 分間)、入力-FG 間: 2828 Vdc (1 分間) 60 V < Vout ≤ 100 V モデル: 入力-出力間: 2600 Vdc (1 分間)、入力-SELV: 4242 Vdc (1 分間)、出力-SELV: 1900 Vdc (1 分間) 出力-FG 間: 1200 Vdc (1 分間)、入力-FG 間: 2828 Vdc (1 分間) 150 V < Vout ≤ 600 V モデル: 入力-出力間: 4000 Vdc (1 分間)、入力-SELV: 4242 Vdc (1 分間)、出力-SELV: 3550 Vdc (1 分間) 出力-FG 間: 2670 Vdc (1 分間)、入力-FG 間: 2828 Vdc (1 分間)																													
絶縁抵抗	100 M Ω 以上 (25 °C、70 % rh)																														
雑音端子電圧 / 雑音電界強度	EN55032 クラス A、FCC part 15 クラス A、VCCI クラス A / EN55032 クラス A、FCC part 15 クラス A、VCCI クラス A																														

(*1) 最小設定電圧は定格出力電圧の 0.2 %
 (*2) 最小設定電流は定格出力電流の 0.4 %
 (*3) リップルノイズは JEITA 規格 RC-9131A にて 1:1 ブロープを使用して測定
 (*4) 代用的な値です。性能を保証するものではありません。
 (*5) 入力電圧 200 Vac、定格出力電力時、周囲温度 25 °C
 (*6) 内蔵ノイズフィルタ部への入力サージ電流 (0.2 ms 以下) は除く
 (*7) 170 Vac ~ 265 Vac、定負荷
 (*8) 無負荷から全負荷へ、入力電圧一定、リモートセンシングでセンシングポイントを設定
 (*9) 定格出力電圧 6 V ~ 300 V モデルは JEITA 規格 RC-9131A にて 1:1 ブロープを使用して測定
 (*10) 入力電圧、負荷および周囲温度一定で 30 分ウォームアップ後、8 時間以上の間隔をおいた場合

2400W タイプ

PAGシリーズ 2400W タイプ仕様

項目	形名	PAG60-40						PAG80-30		PAG100-24		PAG150-16		PAG300-8		PAG600-4	
		標準価格		価格につきましてはお問い合わせください													
出力	定格出力電圧 (*1)	60 V		80 V		100 V		150 V		300 V		600 V					
	定格出力電流 (*2)	40 A		30 A		24 A		16 A		8 A		4 A					
	定格出力電力	2400 W															
AUX 出力 (*3)	15 V 出力	15 V ± 5%、最大 0.2 A、出力リップルノイズ 100 mVp-p、グラウンドは—出力端子と共通															
	5 V 出力	5 V ± 5%、最大 0.2 A、出力リップルノイズ 100 mVp-p、グラウンドは IF_COM (インターフェースコモン) と共通															
AC 入力	公称入力定格	単相または三相 200 V 入力モデル: 190 Vac ~ 240 Vac, 50 Hz ~ 60 Hz															
	入力電圧範囲 / 入力周波数範囲	単相または三相 170 Vac ~ 265 Vac / 47 Hz ~ 63 Hz															
	最大入力電流 (TYP 値 (*4)、定格出力電力時)			16.6 A								16.3 A					
		単相 200 V 入力モデル															
		三相 200 V 入力モデル		9.9 A										9.8 A			
	力率 (TYP 値 (*4)、定格出力電力時)	単相 200 V 入力モデル: 0.99 (230 Vac 入力時)、三相 200 V 入力モデル: 0.94 (200 Vac 入力時)															
効率 (TYP 値 (*4))	88 %																
突入電流 (*6)	50 A 以下																
定電圧モード	最大電源変動 (*7)	定格出力電圧の 0.01 % + 2 mV															
	最大負荷変動 (*8)	定格出力電圧の 0.015 % + 5 mV															
	リップルノイズ (*9)	20 MHz、p-p	60 mV		80 mV		100 mV		200 mV		300 mV						
		5 Hz ~ 1 MHz、rms	8 mV		10 mV		25 mV		50 mV		75 mV						
	温度係数	100 PPM/°C (30 分ウォームアップ後)															
	経時ドリフト (*10)	定格出力電圧の 0.05 %															
	初期ドリフト (*11)	定格出力電圧の 0.05 % + 2 mV															
	リモートセンシング最大補償電圧 (片道 (+または—側))	5 V															
	立ち上がり時間 (*12)	30 ms		40 ms		60 ms		80 ms		100 ms							
	立下り時間 (*13)	全負荷時 (*14)	30 ms		50 ms		80 ms		100 ms								
		無負荷時	1100ms		1200ms		1500ms		2500ms		3000 ms						
	過渡応答時間 (*15)	1 ms 以下															
	出力保持時間 (TYP 値 (*4))	10 ms 以下 (定格電力出力時)															
	定電流モード	最大電源変動 (*1)	定格出力電流の 0.01 % + 2 mA														
最大負荷変動 (*16)		定格出力電流の 0.02 % + 5 mA															
リップルノイズ (5 Hz ~ 1 MHz 実効値) (*17)		70 mA		50 mA		40 mA		30 mA		15 mA		7 mA					
温度係数		100 PPM/°C (定格出力電流時 30 分ウォームアップ後)															
経時ドリフト (*10)		定格出力電流の 0.05 %															
初期ドリフト (*11)		定格出力電流の 0.1 %															
リモートアナログコントロール	出力電圧の外部電圧コントロール	定格出力電圧の 0 ~ 100 % (印加電圧レンジ選択可能: 0 V ~ 5 V / 0 V ~ 10 V)、精度とリニアリティは定格出力電圧の ± 0.5 %															
	出力電流の外部電圧コントロール (*18)	定格出力電流の 0 ~ 100 % (印加電圧レンジ選択可能: 0 V ~ 5 V / 0 V ~ 10 V)、精度とリニアリティは定格出力電圧の ± 1 %															
	出力電圧の外部抵抗コントロール	定格出力電圧の 0 ~ 100 % (付加抵抗レンジ選択可能: 0 Ω ~ 5 k Ω / 0 Ω ~ 10 k Ω)、精度とリニアリティは定格出力電圧の ± 1 %															
	出力電流の外部抵抗コントロール (*18)	定格出力電流の 0 ~ 100 % (付加抵抗レンジ選択可能: 0 Ω ~ 5 k Ω / 0 Ω ~ 10 k Ω)、精度とリニアリティは定格出力電圧の ± 1.5 %															
	出力のシャットオフコントロール	外部電圧印加: 0 V ~ 0.6 V/2 V ~ 15 V、または接点スイッチ。正 / 負論理選択可能。															
	出力電流モニタ (*18)	モニタ電圧レンジ選択可能: 0 V ~ 5 V / 0 V ~ 10 V、精度は 1 %															
	出力電圧モニタ	モニタ電圧レンジ選択可能: 0 V ~ 5 V / 0 V ~ 10 V、精度は 1 %															
	電源正常動作信号	正常 (4 V ~ 5 V)、異常 (0 V)、出力インピーダンス 500 Ω															
	並列運転	4 台まで可能。電流バランス機能を搭載したワンコントロール方式															
	直列運転 (*19)	2 台 (合計電圧 60 V まで)															
	定電圧 / 定電流動作 (CC/CV) 判別信号	オープンコレクタ出力、定電流 (CC) 動作時 Low (ON)、定電圧 (CV) 動作時 High (OFF)、最大印加電圧 30 V、最大シンク電流 10 mA															
出力のオン / オフコントロール	開放時: 出力オフ、短絡時: 出力オン 最大端子間電圧: 6 V																
ローカル / リモートアナログコントロール	外部電圧印加または開放 / 短絡で切替可能。ローカル: 2 V ~ 15 V または開放、リモート: 0 V ~ 0.6 V または短絡																
ローカル / リモートアナログステータス信号	オープンコレクタ出力、ローカル動作時 High (オフ)、リモートアナログ動作時 Low (オン) 最大印加電圧: 30 V、最大シンク電流: 10 mA																
設定およびリードバック (RS232C、485、オプション GPIB)	出力電圧設定精度	出力電圧の 0.05 % + 定格出力電圧の 0.05 %															
	出力電流設定精度 (*18)	出力電流の 0.1 % + 定格出力電流の 0.2 %															
	出力電圧設定分解能	フルスケール (定格出力電圧) の 0.012 %															
	出力電流設定分解能	フルスケール (定格出力電流) の 0.012 %															
	出力電圧リードバック精度	出力電圧の 0.1 % + 定格出力電圧の 0.1 %															
	出力電流リードバック精度	出力電流の 0.1 % + 定格出力電流の 0.3 %															
保護機能	過電流保護 (OCP)	定電圧から定電流へ動作切替時に出力を遮断。任意設定可能。															
	過電圧保護 (OVP)	インバータ遮断方式															
	過電圧保護電圧設定範囲	5 V ~ 66 V		5 V ~ 88 V		5 V ~ 110 V		5 V ~ 165 V		5 V ~ 330 V		5 V ~ 660 V					
	出力電圧下限制限 (UVL)	前面パネルまたはシリアル通信で設定。UVL 値以下の出力電圧設定を防止。リモートアナログコントロール時は無効。															
前面パネル	過熱保護	保護機能動作後のモードを選択可能 (シャットダウン / 自動復帰)															
	コントロール機能	出力電圧と出力電流をそれぞれ別のノブ (エンコーダ) で設定 (設定分解能切替可能)。OVP/UVL をノブ (エンコーダ) で設定。シリアル通信時のアドレスを VOLTAGE ノブで設定、アドレス数: 31。ローカルモードへ強制切替。出力オン / オフ。AC 入力 of オフ。パネル操作のロック機能。過電流コントロール。ボーレート設定: 1200, 2400, 4800, 9600, 19200 bps。再スタートモード設定 (セーフ / 自動スタートモード)															
	出力電圧 / 出力電流表示	4 桁、精度: 定格出力電圧の 0.5 % ± 1 カウント / 4 桁、精度: 定格出力電流の 0.5 % ± 1 カウント															
環境条件	動作周囲温度 / 湿度	0 °C ~ 50 °C / 30 % ~ 90 % rh (結露なきこと)															
	保存周囲温度 / 湿度	- 20 °C ~ 70 °C / 10 % ~ 95 % rh (結露なきこと)															
	高度	最大 3000 m。2000 m を超える場合はデレレーティングが必要。出力電流を定格の 2 % / 100 m で低減もしくは最大周囲温度を 1 °C / 100 m で低減															
機構	冷却方式	内蔵ファンによる強制空冷															
	寸法 / 質量	422 W x 43.6 H x 441 D mm / 10 kg 以下															
安全性 / EMC	耐振動 / 耐衝撃	MIL-810F-514.5 (固定必要) / 20 G (196.1 m/s ²) 以下、正弦半波、11 ms。非動作時、非梱包時															
	安全 / EMC 規格	安全規格: UL61010-1/EN61010-1 準拠。Vout ≤ 60 V の場合: 出力電圧は SELV、GPIB / 絶縁アナログは SELV 60 V < Vout ≤ 300 V の場合: 出力電圧は危険電圧、GPIB / 絶縁アナログは SELV 300 V < Vout ≤ 600 V の場合: 出力電圧は危険電圧、GPIB / 絶縁アナログは SELV 対象外。EMC 規格: EN 55032、EN 55035、EN 61000-3-3															
	耐電圧	Vout ≤ 60 V モデル: 入力-出力 (SELV) 間: 4242 Vdc (1 分間)、入力-FG 間: 2828 Vdc (1 分間) 60 V < Vout ≤ 100 V モデル: 入力-出力間: 2600 Vdc (1 分間)、入力-SELV: 4242 Vdc (1 分間)、出力-SELV: 1900 Vdc (1 分間) 出力-FG 間: 1200 Vdc (1 分間)、入力-FG 間: 2828 Vdc (1 分間) 150 V < Vout ≤ 600 V モデル: 入力-出力間: 4000 Vdc (1 分間)、入力-SELV: 4242 Vdc (1 分間)、出力-SELV: 3550 Vdc (1 分間) 出力-FG 間: 2670 Vdc (1 分間)、入力-FG 間: 2828 Vdc (1 分間)															
絶縁抵抗	100 M Ω 以上 (25 °C、70 % rh)																
雑音端子電圧 / 雑音電界強度	EN55032 クラス A、FCC part 15 クラス A、VCCI クラス A / EN55032 クラス A、FCC part 15 クラス A、VCCI クラス A																

(*11) 入力電圧、負荷および周囲温度一定で通電開始後の 30 分間
 (*12) 定格出力電圧の 10 % ~ 90 % 間の応答時間、定格の抵抗負荷
 (*13) 定格出力電圧の 90 % ~ 10 % 間の応答時間
 (*14) 定格の抵抗負荷
 (*15) 出力電圧が定格出力電圧の 0.5 % 以内に復帰する時間
 負荷電流の変動値は定格の 10 % ~ 90 %、出力電圧は定格の 10 % ~ 100 %、ローカルセンシング

(*16) 定電流モードにおいて出力電圧を下限から定格まで変更したときの値、入力電圧一定
 (*17) 定格出力電圧 8 V ~ 16 V モデル: 出力電圧が 2 V ~ 定格出力電圧の値、定格出力電流時 定格出力電圧 20 V ~ 600 V モデル: 定格 出力電圧の 10 % ~ 100 % の値、定格出力電流時
 (*18) 初期ドリフトは含みません
 (*19) 保護用のダイオードが必要

2400W タイプ

PAG シリーズ 3300W タイプ仕様

項目	形名	標準価格					
		PAG8-400	PAG10-330	PAG15-220	PAG20-165	PAG30-110	PAG40-85
		価格につきましてはお問い合わせください					
出力	定格出力電圧 (*1)	8 V	10 V	15 V	20 V	30 V	40 V
	定格出力電流 (*2)	400 A	330 A	220 A	165 A	110 A	85 A
	定格出力電力	3200 W	3300 W				3400 W
AC 入力	公称入力定格	単相または三相 200 V 入力モデル: 190 Vac ~ 240 Vac, 50 Hz ~ 60 Hz, 三相 400 V 入力モデル: 380 Vac ~ 415 Vac, 50 Hz ~ 60 Hz					
	入力電圧範囲/入力周波数範囲	単相または三相 170 Vac ~ 265 Vac, 三相 342 Vac ~ 460 Vac / 47 Hz ~ 63 Hz					
	最大入力電流 (TYP 値 (*3)、定格出力電力時)						
	単相 200 V 入力モデル	24.0 A			23.0 A		24.0 A
	三相 200 V 入力モデル	14.5 A			14.0 A		14.5 A
	三相 400 V 入力モデル	7.2 A			7.0 A		7.2 A
力率 (TYP 値 (*3)、定格出力電力時)	単相 200 V 入力モデル: 0.99 (200 Vac 入力時)、三相 200 V 入力モデル: 0.94 (200 Vac 入力時)、三相 400 V 入力モデル: 0.95 (380 Vac 入力時)						
効率 (TYP 値 (*4))	82 %	83 %			86 %		
突入電流 (*5)	50 A 以下 (単相または三相 200 V 入力モデル)、20 A 以下 (三相 400 V 入力モデル)						
定電圧モード	最大電源変動 (*6)	定格出力電圧の 0.01 % + 2 mV					
	最大負荷変動 (*7)	定格出力電圧の 0.015 % + 5 mV					
	リップルノイズ (*8)	20 MHz, p-p	60 mV				
	5 Hz ~ 1 MHz, rms	8 mV					
	温度係数	100 PPM/°C (30 分ウォームアップ後)					
	経時ドリフト (*9)	定格出力電圧の 0.05 %					
	初期ドリフト (*10)	定格出力電圧の 0.05 % + 2 mV					
	リモートセンシング最大補償電圧 (片道 (+または一側))	2 V			5 V		
	立ち上がり時間 (*11)	80 ms					
	立ち下り時間 (*12)	全負荷時 (*13)	20 ms	100 ms			160 ms
	無負荷時	500 ms	600 ms	700 ms	800 ms	900 ms	1000 ms
過渡応答時間 (*14)	1 ms 以下						
出力保持時間 (TYP 値 (*3)) (定格電力出力時)	10 ms 以下 (単相または三相 200 V 入力モデル)、6 ms 以下 (三相 400 V 入力モデル)						
定電流モード	最大電源変動 (*1)	定格出力電流の 0.01 % + 2 mA					
	最大負荷変動 (*15)	定格出力電流の 0.1 % (負荷条件を変更後 30 分間)、定格出力電流の 0.02 % + 5 mA (負荷条件を変更後 30 以降)					
	リップルノイズ (5 Hz ~ 1 MHz 実効値) (*16)	1300 mA	1200 mA	880 mA	660 mA	300 mA	200 mA
	温度係数	200 PPM/°C (定格出力電流時 30 分ウォームアップ後)					
	経時ドリフト (*9)	定格出力電流の 0.05 %					
初期ドリフト (*10)	定格出力電流の 0.5 %			定格出力電流の 0.25 %			
リモートアナログコントロール	出力電圧の外部電圧コントロール	定格出力電圧の 0 ~ 100 % (印加電圧レンジ選択可能: 0 V ~ 5 V / 0 V ~ 10 V)、精度とリニアリティは定格出力電圧の ± 0.5 %					
	出力電流の外部電圧コントロール (*17)	定格出力電流の 0 ~ 100 % (印加電圧レンジ選択可能: 0 V ~ 5 V / 0 V ~ 10 V)、精度とリニアリティは定格出力電圧の ± 1 %					
	出力電圧の外部抵抗コントロール	定格出力電圧の 0 ~ 100 % (付加抵抗レンジ選択可能: 0 Ω ~ 5 k Ω / 0 Ω ~ 10 k Ω)、精度とリニアリティは定格出力電圧の ± 1 %					
	出力電流の外部抵抗コントロール (*17)	定格出力電流の 0 ~ 100 % (付加抵抗レンジ選択可能: 0 Ω ~ 5 k Ω / 0 Ω ~ 10 k Ω)、精度とリニアリティは定格出力電圧の ± 1.5 %					
	出力のシャットオフコントロール	外部電圧印加: 0 V ~ 0.6 V/2 V ~ 15 V、または接点スイッチ。正/負論理選択可能。					
	出力電流モニタ (*17)	モニタ電圧レンジ選択可能: 0 V ~ 5 V / 0 V ~ 10 V、精度は 1 %					
	出力電圧モニタ	モニタ電圧レンジ選択可能: 0 V ~ 5 V / 0 V ~ 10 V、精度は 1 %					
	電源正常動作信号	正常 (4 V ~ 5 V)、異常 (0 V)、出力インピーダンス 500 Ω					
	並列運転	4 台まで可能。電流バランス機能を搭載したワンコントロール方式					
	直列運転 (*18)	2 台 (合計電圧 60 V まで)					
設定およびリードバック (RS232C、485、オプション GPIB)	定電圧/定電流動作 (CC/CV) 判別信号	オープンコレクタ出力、定電流 (CC) 動作時 Low (ON)、定電圧 (CV) 動作時 High (OFF)、最大印加電圧 30 V、最大シンク電流 10 mA					
	出力のオン/オフコントロール	開放時: 出力オフ、短絡時: 出力オン 最大端子間電圧: 6 V					
	ローカル/リモートアナログコントロール	外部電圧印加または開放/短絡で切替可能。ローカル: 2 V ~ 15 V または開放、リモート: 0 V ~ 0.6 V または短絡					
	ローカル/リモートアナログステータス信号	オープンコレクタ出力、ローカル動作時 High (オフ)、リモートアナログ動作時 Low (オン) 最大印加電圧: 30 V、最大シンク電流: 10 mA					
	出力電圧設定精度	出力電圧の 0.05 % + 定格出力電圧の 0.05 %					
	出力電流設定精度 (*17)	出力電流の 0.1 % + 定格出力電流の 0.2 %					
	出力電圧リードバック精度	フルスケール (定格出力電圧) の 0.012 %					
出力電流リードバック精度 (*17)	フルスケール (定格出力電流) の 0.012 %						
保護機能	過電流保護 (OCP)	定電圧から定電流へ動作切替時に出力を遮断。任意設定可能。					
	過電圧保護 (OVP)	インバータ遮断方式					
	過電圧保護電圧設定範囲	0.5 V ~ 10 V	0.5 V ~ 12 V	1 V ~ 18 V	1 V ~ 24 V	2 V ~ 36 V	2 V ~ 44 V
	出力電圧下限制限 (UVL)	前面パネルまたはシリアル通信で設定。UVL 値以下の出力電圧設定を防止。リモートアナログコントロール時は無効。					
前面パネル	過熱保護	保護機能動作後のモードを選択可能 (シャットダウン/自動復帰)					
	コントロール機能	出力電圧と出力電流をそれぞれ別のノブ (エンコーダ) で設定 (設定分解能切替可能)。OVP/UVL をノブ (エンコーダ) で設定。シリアル通信時のアドレスを VOLTAGE ノブで設定、アドレス数: 31。ローカルモードへ強制切替。出力オン/オフ。AC 入力のオン/オフ。パネル操作のロック機能。過電流コントロール。ポーレート設定: 1200, 2400, 4800, 9600, 19200 bps。再スタートモード設定 (セーフ/自動スタートモード)					
	出力電圧/出力電流表示	4 桁、精度: 定格出力電圧の 0.5 % ± 1 カウント / 4 桁、精度: 定格出力電流の 0.5 % ± 1 カウント					
環境条件	表示	電圧、電流、アラーム、FINE (微調整)、設定値、OCP、ローカル、出力オン、キーロック					
	動作周囲温度/湿度	0 °C ~ 50 °C / 20 % ~ 90 % rh (結露なきこと)					
	保存周囲温度/湿度	- 20 °C ~ 85 °C / 10 % ~ 95 % rh (結露なきこと)					
機構	冷却方式	内蔵ファンによる強制空冷					
	寸法/質量	423 W × 88 H × 442.5 Dmm / 13 kg 以下					
安全性/EMC	耐振動/耐衝撃	MIL-810F-514.5 (固定必要) / 20 G (196.1 m/s ²) 以下、正弦半波、11 ms。非動作時、非稼働時					
	安全/EMC 規格	安全規格: UL61010-1/EN61010-1 準拠。Vout ≤ 60 V の場合: 出力電圧は SELV、GPIB/絶縁アナログは SELV 60 V < Vout ≤ 300 V の場合: 出力電圧は危険電圧、GPIB/絶縁アナログは SELV 300 V < Vout ≤ 600 V の場合: 出力電圧は危険電圧、GPIB/絶縁アナログは SELV 対象外。EMC 規格: EN 55032, EN 55035, EN 61000-3-3					
	耐電圧	Vout ≤ 60 V モデル: 入力-出力 (SELV) 間: 4242 Vdc (1 分間)、入力-FG 間: 2828 Vdc (1 分間) 60 V < Vout ≤ 100 V モデル: 入力-出力間: 2600 Vdc (1 分間)、入力-SELV: 4242 Vdc (1 分間)、出力-SELV: 1900 Vdc (1 分間) 出力-FG 間: 1200 Vdc (1 分間)、入力-FG 間: 2828 Vdc (1 分間) 150 V < Vout ≤ 600 V モデル: 入力-出力間: 4000 Vdc (1 分間)、入力-SELV: 4242 Vdc (1 分間)、出力-SELV: 3550 Vdc (1 分間) 出力-FG 間: 2670 Vdc (1 分間)、入力-FG 間: 2828 Vdc (1 分間)					
	絶縁抵抗	100 M Ω 以上 (25 °C, 70 % rh)					
	雑音端子電圧/雑音電界強度	EN55032 クラス A, FCC part15 クラス A, VCCI クラス A / EN55032 クラス A, FCC part15 クラス A, VCCI クラス A					

(*1) 最小設定電圧は定格出力電圧の 0.2 %
 (*2) 最小設定電流は定格出力電流の 0.4 %
 (*3) 代用的な値です。性能を保証するものではありません。
 (*4) 入力電圧 200 Vac 時 (単相および三相 200 V 入力モデル)、
 入力電圧 380 Vac 時 (三相 400 V 入力モデル)
 (*5) 内蔵ノイズフィルタ部への入力サージ電流 (0.2 ms 以下) は除く

(*6) 単相および三相 200 V 入力モデル: 170 Vac ~ 265 Vac (定負荷時)、
 三相 400 V 入力モデル: 342 Vac ~ 460 Vac (定負荷時)
 (*7) 無負荷から全負荷へ、入力電圧一定、リモートセンシングでセンシングポイントを測定
 (*8) 定格出力電圧 8 V ~ 300 V モデルは JEITA 規格 RC-9131A にて 1:1 プローブを使用して測定
 (*9) 入力電圧、負荷および周囲温度一定で 30 分ウォームアップ後、8 時間以上の間隔をおいた場合
 (*10) 入力電圧、負荷および周囲温度一定で通電開始後の 30 分間

3300W タイプ

PAG シリーズ 3300W タイプ仕様

項目	形名	標準価格					
		PAG60-55	PAG80-42	PAG100-33	PAG150-22	PAG300-11	PAG600-5.5
		価格につきましてはお問い合わせください					
出力	定格出力電圧 (*1)	60 V	80 V	100 V	150 V	300 V	600 V
	定格出力電流 (*2)	55 A	42 A	33 A	22 A	11 A	5.5 A
	定格出力電力	3300 W	3360 W	3300 W			
AC 入力	公称入力定格	単相または三相 200 V 入力モデル: 190 Vac ~ 240 Vac, 50 Hz ~ 60 Hz, 三相 400 V 入力モデル: 380 Vac ~ 415 Vac, 50 Hz ~ 60 Hz					
	入力電圧範囲/入力周波数範囲	単相または三相 170 Vac ~ 265 Vac, 三相 342 Vac ~ 460 Vac / 47 Hz ~ 63 Hz					
	最大入力電流 (TYP 値 (*3)、定格出力電力時)	23.0 A					
	単相 200 V 入力モデル	23.0 A	23.5 A	23.0 A			
	三相 200 V 入力モデル	13.6 A	14.0 A	13.7 A	13.8 A	13.9 A	
	三相 400 V 入力モデル	6.8 A	7.0 A	6.8 A	6.9 A	7.0 A	
	力率 (TYP 値 (*3)、定格出力電力時)	単相 200 V 入力モデル: 0.99 (200 Vac 入力時)、三相 200 V 入力モデル: 0.94 (200 Vac 入力時)、三相 400 V 入力モデル: 0.95 (380 Vac 入力時)					
効率 (TYP 値 (*4))	88 %			87 %			
突入電流 (*5)	50 A 以下 (単相または三相 200 V 入力モデル)、20 A 以下 (三相 400 V 入力モデル)						
定電圧モード	最大電源変動 (*6)	定格出力電圧の 0.0 1% + 2 mV					
	最大負荷変動 (*7)	定格出力電圧の 0.015 % + 5 mV					
	リップルノイズ (*8)	20 MHz, p-p	60 mV	80 mV	100 mV	300 mV	500 mV
	5 Hz ~ 1 MHz, rms	8 mV	25 mV		100 mV	100 mV	120 mV
	温度係数	100 PPM/°C (30 分ウォームアップ後)					
	経時ドリフト (*9)	定格出力電圧の 0.05 %					
	初期ドリフト (*10)	定格出力電圧の 0.05 % + 2 mV					
	リモートセンシング最大補償電圧 (片道 (+または-側))	5 V					
	立ち上がり時間 (*11)	150 ms					
	立下り時間 (*12)	全負荷時 (*13)	160 ms	300 ms			500 ms
	無負荷時	1100 ms	1200 ms	1500 ms	2000 ms	3500 ms	4000 ms
過渡応答時間 (*14)	1 ms 以下						
出力保持時間 (TYP 値 (*3)) (定格電力出力時)	10 ms 以下 (単相または三相 200 V 入力モデル)、6 ms 以下 (三相 400 V 入力モデル)						
定電流モード	最大電源変動 (*1)	定格出力電流の 0.01 % + 2 mA					
	最大負荷変動 (*15)	定格出力電流の 0.1 % (負荷条件を変更後 30 分間)、定格出力電流の 0.02 % + 5 mA (負荷条件を変更後 30 以降)					
	リップルノイズ (5 Hz ~ 1 MHz 実効値) (*16)	100 mA	80 mA	70 mA	60 mA	20 mA	10 mA
	温度係数	200 PPM/°C (定格出力電流時 30 分ウォームアップ後)					
	経時ドリフト (*9)	定格出力電流の 0.05 %					
	初期ドリフト (*10)	定格出力電流の 0.25 %					
リモートアナログコントロール	出力電圧の外部電圧コントロール	定格出力電圧の 0 ~ 100 % (印加電圧レンジ選択可能: 0 V ~ 5 V / 0 V ~ 10 V)、精度とリニアリティは定格出力電圧の ± 0.5 %					
	出力電流の外部電圧コントロール (*17)	定格出力電流の 0 ~ 100 % (印加電圧レンジ選択可能: 0 V ~ 5 V / 0 V ~ 10 V)、精度とリニアリティは定格出力電圧の ± 1 %					
	出力電圧の外部抵抗コントロール	定格出力電圧の 0 ~ 100 % (付加抵抗レンジ選択可能: 0 Ω ~ 5 k Ω / 0 Ω ~ 10 k Ω)、精度とリニアリティは定格出力電圧の ± 1 %					
	出力電流の外部抵抗コントロール (*17)	定格出力電流の 0 ~ 100 % (付加抵抗レンジ選択可能: 0 Ω ~ 5 k Ω / 0 Ω ~ 10 k Ω)、精度とリニアリティは定格出力電圧の ± 1.5 %					
	出力のシャットオフコントロール	外部電圧印加: 0 V ~ 0.6 V/2 V ~ 15 V、または接点スイッチ。正/負論理選択可能。					
	出力電流モニタ (*17)	モニタ電圧レンジ選択可能: 0 V ~ 5 V / 0 V ~ 10 V、精度は 1 %					
	出力電圧モニタ	モニタ電圧レンジ選択可能: 0 V ~ 5 V / 0 V ~ 10 V、精度は 1 %					
	電源正常動作信号	正常 (4 V ~ 5 V)、異常 (0 V)、出力インピーダンス 500 Ω					
	並列運転	4 台まで可能。電流バランス機能を搭載したワンコントロール方式					
	直列運転 (*18)	2 台 (合計電圧 60 V まで)	2 台 (合計電圧 600 V まで)				
	定電圧/定電流動作 (CC/CV) 判別信号	オープンコレクタ出力、定電流 (CC) 動作時 Low (ON)、定電圧 (CV) 動作時 High (OFF)、最大印加電圧 30 V、最大シンク電流 10 mA					
出力のオン/オフコントロール	開放時: 出力オフ、短絡時: 出力オン 最大端子間電圧: 6 V						
ローカル/リモートアナログコントロール	外部電圧印加または開放/短絡で切替可能。ローカル: 2 V ~ 15 V または開放、リモート: 0 V ~ 0.6 V または短絡						
ローカル/リモートアナログステータス信号	オープンコレクタ出力、ローカル動作時 High (オフ)、リモートアナログ動作時 Low (オン) 最大印加電圧: 30 V、最大シンク電流: 10 mA						
設定およびリードバック (RS232C、485、オプション GPIB)	出力電圧設定精度	出力電圧の 0.05 % + 定格出力電圧の 0.05 %					
	出力電流設定精度 (*17)	出力電流の 0.1 % + 定格出力電流の 0.2 %					
	出力電圧設定分解能	フルスケール (定格出力電圧) の 0.012 %					
	出力電流設定分解能	フルスケール (定格出力電流) の 0.012 %					
	出力電圧リードバック精度	出力電圧の 0.1 % + 定格出力電圧の 0.1 %					
	出力電流リードバック精度 (*17)	出力電流の 0.1 % + 定格出力電流の 0.3 %					
	出力電圧リードバック分解能	フルスケール (定格出力電圧) の 0.012 %					
出力電流リードバック分解能	フルスケール (定格出力電流) の 0.012 %						
保護機能	過電流保護 (OCP)	定電圧から定電流へ動作切替時に出力を遮断。任意設定可能。					
	過電圧保護 (OVP)	インバータ遮断方式					
	過電圧保護電圧設定範囲	5 V ~ 66 V	5 V ~ 88 V	5 V ~ 110 V	5 V ~ 165 V	5 V ~ 330 V	5 V ~ 660 V
	出力電圧下限制限 (UVL)	前面パネルまたはシリアル通信で設定。UVL 値以下の出力電圧設定を防止。リモートアナログコントロール時は無効。					
過熱保護	保護機能動作後のモードを選択可能 (シャットダウン/自動復帰)						
前面パネル	コントロール機能	出力電圧と出力電流をそれぞれ別のノブ (エンコーダ) で設定 (設定分解能切替可能)。OVP/UVL をノブ (エンコーダ) で設定。シリアル通信時のアドレスを VOLTAGE ノブで設定、アドレス数: 31。ローカルモードへ強制切替。出力オン/オフ。AC 入力のオン/オフ。パネル操作のロック機能。過電流コントロール。ポーレート設定: 1200, 2400, 4800, 9600, 19200 bps。再スタートモード設定 (セーフ/自動スタートモード)					
	出力電圧/出力電流表示	4 桁、精度: 定格出力電圧の 0.5 % ± 1 カウント / 4 桁、精度: 定格出力電流の 0.5 % ± 1 カウント					
環境条件	動作周囲温度/湿度	0 °C ~ 50 °C / 20 % ~ 90 % rh (結露なきこと)					
	保存周囲温度/湿度	- 20 °C ~ 85 °C / 10 % ~ 95 % rh (結露なきこと)					
	高度	最大 3000 m。2000 m を超える場合はデューティングが必要。出力電流を定格の 2 % / 100 m で低減もしくは最大周囲温度を 1 °C / 100 m で低減					
機構	冷却方式	内蔵ファンによる強制空冷					
	寸法/質量	423 W × 88 H × 442.5 Dmm / 13 kg 以下					
安全性/EMC	耐振動/耐衝撃	MIL-810F-514.5 (固定必要) / 20 G (196.1 m/s²) 以下、正弦半波、11 ms。非動作時、非稼働時					
	安全/EMC 規格	安全規格: UL61010-1/EN61010-1 準拠。Vout ≤ 60 V の場合: 出力電圧は SELV、GPIB/絶縁アナログは SELV 60 V < Vout ≤ 300 V の場合: 出力電圧は危険電圧、GPIB/絶縁アナログは SELV 300 V < Vout ≤ 600 V の場合: 出力電圧は危険電圧、GPIB/絶縁アナログは SELV 対象外。EMC 規格: EN 55032, EN 55035, EN 61000-3-3					
	耐電圧	Vout ≤ 60 V モデル: 入力-出力 (SELV) 間: 4242 Vdc (1 分間)、入力-FG 間: 2828 Vdc (1 分間) 60 V < Vout ≤ 100 V モデル: 入力-出力間: 2600 Vdc (1 分間)、入力-SELV: 4242 Vdc (1 分間)、出力-SELV: 1900 Vdc (1 分間) 出力-FG 間: 1200 Vdc (1 分間)、入力-FG 間: 2828 Vdc (1 分間) 150 V < Vout ≤ 600 V モデル: 入力-出力間: 4000 Vdc (1 分間)、入力-SELV: 4242 Vdc (1 分間)、出力-SELV: 3550 Vdc (1 分間) 出力-FG 間: 2670 Vdc (1 分間)、入力-FG 間: 2828 Vdc (1 分間)					
	絶縁抵抗	100 M Ω 以上 (25 °C, 70 % rh)					
	雑音端子電圧/雑音電界強度	EN55032 クラス A, FCC part15 クラス A, VCCI クラス A / EN55032 クラス A, FCC part15 クラス A, VCCI クラス A					

(*11) 定格出力電圧の 10 % ~ 90 % 間の応答時間、定格の抵抗負荷

(*12) 定格出力電圧の 90 % ~ 10 % 間の応答時間

(*13) 定格の抵抗負荷

(*14) 出力電圧が定格出力電圧の 0.5 % 以内に復帰する時間

負荷電流の変動値は定格の 10 % ~ 90 %、出力電圧は定格の 10 % ~ 100 %、ローカルセンシング

(*15) 定電流モードにおいて出力電圧を下限から定格まで変更したときの値、入力電圧一定

(*16) 定格出力電圧 8 V ~ 16 V モデル: 出力電圧が 2 V ~ 定格出力電圧の値、定格出力電流時

定格出力電圧 20 V ~ 600 V モデル: 定格出力電圧の 10 % ~ 100 % の値、定格出力電流時

(*17) 初期ドリフトと負荷変動による温度ドリフトは含まれません

(*18) 保護用のダイオードが必要

PAG シリーズ 5000W タイプ仕様

項目	形名	PAG8-600	PAG10-500	PAG16-310	PAG20-250	PAG30-170	PAG40-125
	標準価格	価格につきましてはお問い合わせください					
出力	定格出力電圧 (*1)	8 V	10 V	16 V	20 V	30 V	40 V
	定格出力電流 (*2)	600 A	500 A	310 A	250 A	170 A	125 A
	定格出力電力	4800 W	5000 W	4960 W	5000 W	5100 W	5000 W
AC 入力	公称入力定格	三相 200 V 入力モデル: 190 Vac ~ 240 Vac, 50 Hz ~ 60 Hz. 三相 400 V 入力モデル: 380 Vac ~ 415 Vac, 50 Hz ~ 60 Hz					
	入力電圧範囲/入力周波数範囲	三相 170 Vac ~ 265 Vac, 342 Vac ~ 460 Vac / 47 Hz ~ 63 Hz					
	最大入力電流 (TYP 値 (*3)、定格出力電力時)	22 A					
	三相 200 V 入力モデル	21 A					22 A
	三相 400 V 入力モデル	10.5 A	11 A		12 A		11 A
	力率 (TYP 値 (*3)、定格出力電力時)	三相 200 V 入力モデル: 0.94 (200 Vac 入力時)、三相 400 V 入力モデル: 0.94 (380 Vac 入力時)					
効率 (TYP 値 (*4))	83 %	84 %		86 %		88 %	
定電圧モード	突入電流 (*5)	50 A 以下 (三相 200 V 入力モデル)、20 A 以下 (三相 400 V 入力モデル)					
	最大電源変動 (*6)	定格出力電圧の 0.01 %					
	最大負荷変動 (*7)	定格出力電圧の 0.015 % + 5 mV					
	リップルノイズ (*8)	20 MHz、p-p	75 mV				
	5 Hz ~ 1 MHz、rms	10 mV					
	温度係数	100 PPM/°C (30 分ウォームアップ後)					
	経時ドリフト (*9)	定格出力電圧の 0.05 %					
	初期ドリフト (*10)	定格出力電圧の 0.05 % + 2 mV					
	リモートセンシング最大補償電圧 (片道 (+または-側))	2 V				5 V	
	立ち上がり時間 (*11)	30 ms					
	立ち下り時間 (*12)	全負荷時 (*13)	15 ms	50 ms		80 ms	
無負荷時	400 ms	500 ms	600 ms	700 ms	800 ms	900 ms	
過渡応答時間 (*14)	1 ms 以下						
出力保持時間 (TYP 値 (*3)) (定格電力出力時)	5 ms 以下						
定電流モード	最大電源変動 (*1)	定格出力電流の 0.05 %					
	最大負荷変動 (*15)	定格出力電流の 0.1 %					
	リップルノイズ (5Hz ~ 1MHz 実効値) (*16)	1950 mA	1800 mA	1400 mA	1000 mA	460 mA	300 mA
	温度係数	100 PPM/°C (定格出力電流時 30 分ウォームアップ後)					
	経時ドリフト (*9)	定格出力電流の 0.05 %					
	初期ドリフト (*10)	定格出力電流の 0.5 %				定格出力電流の 0.25 %	
リモートアナログコントロール	出力電圧の外部電圧コントロール	定格出力電圧の 0 ~ 100 % (印加電圧レンジ選択可能: 0 V ~ 5 V / 0 V ~ 10 V)、精度とリニアリティは定格出力電圧の ± 0.5 %					
	出力電流の外部電圧コントロール (*17)	定格出力電流の 0 ~ 100 % (印加電圧レンジ選択可能: 0 V ~ 5 V / 0 V ~ 10 V)、精度とリニアリティは定格出力電圧の ± 1 %					
	出力電圧の外部抵抗コントロール	定格出力電圧の 0 ~ 100 % (付加抵抗レンジ選択可能: 0 Ω ~ 5 k Ω / 0 Ω ~ 10 k Ω)、精度とリニアリティは定格出力電圧の ± 1 %					
	出力電流の外部抵抗コントロール (*17)	定格出力電流の 0 ~ 100 % (付加抵抗レンジ選択可能: 0 Ω ~ 5 k Ω / 0 Ω ~ 10 k Ω)、精度とリニアリティは定格出力電圧の ± 1.5 %					
	出力のシャットオフコントロール	外部電圧印加: 0 V ~ 0.6 V/2 V ~ 15 V、または接点スイッチ。正/負論理選択可能。					
	出力電圧モニタ (*17)	モニタ電圧レンジ選択可能: 0 V ~ 5 V / 0 V ~ 10 V、精度は 1 %					
	出力電圧モニタ	モニタ電圧レンジ選択可能: 0 V ~ 5 V / 0 V ~ 10 V、精度は 1 %					
	電源正常動作信号	正常 (4 V ~ 5 V)、異常 (0 V)、出力インピーダンス 500 Ω					
	並列運転	4 台まで可能。電流バランス機能を搭載したワンコントロール方式					
	直列運転 (*18)	2 台 (合計電圧 60 V まで)					
設定およびリードバック (RS232C、485、オプション GPIB)	定電圧/定電流動作 (CC/CV) 判別信号	オープンコレクタ出力、定電流 (CC) 動作時 Low (ON)、定電圧 (CV) 動作時 High (OFF)、最大印加電圧 30 V、最大シンク電流 10 mA					
	出力のオン/オフコントロール	開放時: 出力オフ、短絡時: 出力オン 最大端子間電圧: 6 V					
	ローカル/リモートアナログコントロール	外部電圧印加または開放/短絡で切替可能。ローカル: 2 V ~ 15 V または開放、リモート: 0 V ~ 0.6 V または短絡					
	ローカル/リモートアナログステータス信号	オープンコレクタ出力、ローカル動作時 High (オフ)、リモートアナログ動作時 Low (オン) 最大印加電圧: 30 V、最大シンク電流: 10 mA					
	出力電圧設定精度	定格出力電圧の 0.1 %					
	出力電流設定精度 (*17)	出力電流の 0.1 % + 定格出力電流の 0.3 %					
	出力電圧設定分解能	フルスケール (定格出力電圧) の 0.012 %					
	出力電流設定分解能	フルスケール (定格出力電流) の 0.012 %					
	出力電圧リードバック精度	定格出力電圧の 0.15 %					
	出力電流リードバック精度 (*17)	定格出力電流の 0.4 %					
保護機能	出力電圧リードバック分解能	フルスケール (定格出力電圧) の 0.012 %					
	出力電流リードバック分解能	フルスケール (定格出力電流) の 0.012 %					
	過電流保護 (OCP)	定電圧から定電流へ動作切替時に出力を遮断。任意設定可能。					
	過電圧保護 (OVP)	インバータ遮断方式					
前面パネル	過電圧保護電圧設定範囲	0.5 V ~ 10 V	0.5 V ~ 12 V	1 V ~ 19 V	1 V ~ 24 V	2 V ~ 36 V	2 V ~ 44 V
	出力電圧下り制限 (UVL)	前面パネルまたはシリアル通信で設定。UVL 値以下の出力電圧設定を防止。リモートアナログコントロール時は無効。					
	過熱保護	保護機能動作後のモードを選択可能 (シャットダウン/自動復帰)					
環境条件	コントロール機能	出力電圧と出力電流をそれぞれ別のノブ (エンコーダ) で設定 (設定分解能切替可能)。OVP/UVL をノブ (エンコーダ) で設定。シリアル通信時のアドレスを VOLTAGE ノブで設定、アドレス数: 31。ローカルモードへ強制切替。出力オン/オフ。AC 入力のオン/オフ。パネル操作のロック機能。過電流コントロール。ボーレート設定: 1200, 2400, 4800, 9600, 19200 bps。再スタートモード設定 (セーフ/自動スタートモード)					
	出力電圧/出力電流表示	4 桁、精度: 定格出力電圧の 0.5 % ± 1 カウント / 4 桁、精度: 定格出力電流の 0.5 % ± 1 カウント					
機構	表示	電圧、電流、アラーム、FINE (微調整)、設定値、OCP、ローカル、出力オン、キーロック					
	動作周囲温度/湿度	0 °C ~ 50 °C / 20 % ~ 90 % rh (結露なきこと)					
安全性/EMC	保存周囲温度/湿度	- 20 °C ~ 85 °C / 10 % ~ 95 % rh (結露なきこと)					
	高度	最大 3000 m。2000 m を超える場合は出力電流を定格の 2 % / 100 m で低減が必要					
安全性/EMC	冷却方式	内蔵ファンによる強制空冷					
	寸法/質量	423 W × 88 H × 442.5 Dmm / 16 kg 以下					
	耐振動/耐衝撃	MIL-810F-514.5 (固定必要) / 20 G (196.1 m/s ²) 以下、正弦半波、11 ms、非動作時、非梱包時					
	安全規格	安全規格: UL61010-1/EN61010-1 準拠。Vout ≤ 60 V の場合: 出力電圧は SELV、GPIB/絶縁アナログは SELV 60 V < Vout ≤ 400 V の場合: 出力電圧は危険電圧、GPIB/絶縁アナログは SELV 300 V < Vout ≤ 600 V の場合: 出力電圧は危険電圧、GPIB/絶縁アナログは SELV 対象外。EMC 規格: EN 55032、EN 55035、EN 61000-3-3					
安全性/EMC	耐電圧	Vout ≤ 60 V モデル: 入力-出力 (SELV) 間: 4242 Vdc (1 分間)、入力-FG 間: 2828 Vdc (1 分間) 60 V < Vout ≤ 100 V モデル: 入力-出力間: 2600 Vdc (1 分間)、入力-SELV: 4242 Vdc (1 分間)、出力-SELV: 1900 Vdc (1 分間) 出力-FG 間: 1200 Vdc (1 分間)、入力-FG 間: 2828 Vdc (1 分間) 150 V < Vout ≤ 600 V モデル: 入力-出力間: 4000 Vdc (1 分間)、入力-SELV: 4242 Vdc (1 分間)、出力-SELV: 3550 Vdc (1 分間) 出力-FG 間: 2670 Vdc (1 分間)、入力-FG 間: 2828 Vdc (1 分間)					
	絶縁抵抗	100 M Ω 以上 (25 °C、70 % rh)					
雑音端子電圧/雑音電界強度	EN55032 クラス A、FCC part15 クラス A、VCCI クラス A / EN55032 クラス A、FCC part15 クラス A、VCCI クラス A						

(*)1 最小設定電圧は定格出力電圧の 0.2 %
 (*)2 最小設定電流は定格出力電流の 0.4 %
 (*)3 代用的な値です。性能を保证するものではありません。
 (*)4 入力電圧 200 Vac 時 (単相および三相 200 V 入力モデル)、入力電圧 380 Vac 時 (三相 400 V 入力モデル)
 (*)5 内蔵ノイズフィルタ部への入力サージ電流 (0.2 ms 以下) は除く
 (*)6 単相および三相 200 V 入力モデル: 170 Vac ~ 265 Vac (定負荷時)、三相 400 V 入力モデル: 342 Vac ~ 460 Vac (定負荷時)
 (*)7 無負荷から全負荷へ、入力電圧一定、リモートセンシングでセンシングポイントを設定
 (*)8 定格出力電圧 8 V ~ 300 V モデルは JEITA 規格 RC-9131A にて 1:1 ブロープを使用して測定
 (*)9 入力電圧、負荷および周囲温度一定で 30 分ウォームアップ後、8 時間以上の間隔をおいた場合
 (*)10 入力電圧、負荷および周囲温度一定で通電開始後の 30 分間

5000W タイプ

PAG シリーズ 5000W タイプ仕様

項目	形名	PAG60-85	PAG80-65	PAG100-50	PAG150-34	PAG300-17	PAG600-8.5
	標準価格	価格につきましてはお問い合わせください					
出力	定格出力電圧 (*1)	60 V	80 V	100 V	150 V	300 V	600 V
	定格出力電流 (*2)	85 A	65 A	50 A	34 A	17 A	8.5 A
	定格出力電力	5100 W	5200 W	5000 W	5100 W		
AC 入力	公称入力定格	三相 200 V 入力モデル: 190 Vac ~ 240 Vac, 50 Hz ~ 60 Hz. 三相 400 V 入力モデル: 380 Vac ~ 415 Vac, 50 Hz ~ 60 Hz					
	入力電圧範囲/入力周波数範囲	三相 170 Vac ~ 265 Vac, 342 Vac ~ 460 Vac / 47 Hz ~ 63 Hz					
	最大入力電流 (TYP 値 (*3)、定格出力電力時)	三相 200 V 入力モデル	22 A				
		三相 400 V 入力モデル	11 A				
		力率 (TYP 値 (*3)、定格出力電力時)	三相 200 V 入力モデル: 0.94 (200 Vac 入力時)、三相 400 V 入力モデル: 0.94 (380 Vac 入力時)				
	効率は (TYP 値 (*4))	88 %					
突入電流 (*5)	50 A 以下 (三相 200 V 入力モデル)、20 A 以下 (三相 400 V 入力モデル)						
定電圧モード	最大電源変動 (*6)	定格出力電圧の 0.01 %					
	最大負荷変動 (*7)	定格出力電圧の 0.015 % + 5 mV					
	リップルノイズ (*8)	20 MHz、p-p	75 mV	100 mV	120 mV	300 mV	500 mV
		5 Hz ~ 1 MHz、rms	10 mV	15 mV	25 mV	60 mV	120 mV
	温度係数	100 PPM/°C (30 分ウォームアップ後)					
	経時ドリフト (*9)	定格出力電圧の 0.05 %					
	初期ドリフト (*10)	定格出力電圧の 0.05 % + 2 mV					
	リモートセンシング最大補償電圧 (片道 (+または-側))	5 V					
	立ち上がり時間 (*11)	50 ms					100 ms
	立下り時間 (*12)	全負荷時 (*13)	80 ms	100 ms			200 ms
		無負荷時	1000 ms	1200 ms	1500 ms	2000 ms	3000 ms
過渡応答時間 (*14)	1 ms 以下			2 ms 以下			
出力保持時間 (TYP 値 (*3)) (定格電力出力時)	5 ms 以下						
定電流モード	最大電源変動 (*1)	定格出力電流の 0.05 %					
	最大負荷変動 (*15)	定格出力電流の 0.1 %					
	リップルノイズ (5 Hz ~ 1 MHz 実効値) (*16)	150 mA	120 mA	100 mA	90 mA	30 mA	15 mA
	温度係数	100 PPM/°C (定格出力電流時 30 分ウォームアップ後)					
経時ドリフト (*9)	定格出力電流の 0.05 %						
初期ドリフト (*10)	定格出力電流の 0.25 %						
リモートアナログコントロール	出力電圧の外部電圧コントロール	定格出力電圧の 0 ~ 100 % (印加電圧レンジ選択可能: 0 V ~ 5 V / 0 V ~ 10 V)、精度とリニアリティは定格出力電圧の ± 0.5 %					
	出力電流の外部電圧コントロール (*17)	定格出力電流の 0 ~ 100 % (印加電圧レンジ選択可能: 0 V ~ 5 V / 0 V ~ 10 V)、精度とリニアリティは定格出力電圧の ± 1 %					
	出力電圧の外部抵抗コントロール	定格出力電圧の 0 ~ 100 % (付加抵抗レンジ選択可能: 0 Ω ~ 5 k Ω / 0 Ω ~ 10 k Ω)、精度とリニアリティは定格出力電圧の ± 1 %					
	出力電流の外部抵抗コントロール (*17)	定格出力電流の 0 ~ 100 % (付加抵抗レンジ選択可能: 0 Ω ~ 5 k Ω / 0 Ω ~ 10 k Ω)、精度とリニアリティは定格出力電圧の ± 1.5 %					
	出力のシャットオフコントロール	外部電圧印加: 0 V ~ 0.6 V/2 V ~ 15 V、または接点スイッチ。正/負論理選択可能。					
	出力電圧モニタ (*17)	モニタ電圧レンジ選択可能: 0 V ~ 5 V / 0 V ~ 10 V、精度は 1 %					
	出力電圧モニタ	モニタ電圧レンジ選択可能: 0 V ~ 5 V / 0 V ~ 10 V、精度は 1 %					
	電源正常動作信号	正常 (4 V ~ 5 V)、異常 (0 V)、出力インピーダンス 500 Ω					
	並列運転	4 台まで可能。電流バランス機能を搭載したファンコントロール方式					
	直列運転 (*18)	2 台 (合計電圧 60 V まで)					2 台 (合計電圧 600 V まで)
定電圧/定電流動作 (CC/CV) 判別信号	オープンコレクタ出力、定電流 (CC) 動作時 Low (ON)、定電圧 (CV) 動作時 High (OFF)、最大印加電圧 30 V、最大シンク電流 10 mA						
出力のオン/オフコントロール	開放時: 出力オフ、短絡時: 出力オン 最大端子間電圧: 6 V						
ローカル/リモートアナログコントロール	外部電圧印加または開放/短絡で切替可能。ローカル: 2 V ~ 15 V または開放、リモート: 0 V ~ 0.6 V または短絡						
ローカル/リモートアナログステータス信号	オープンコレクタ出力、ローカル動作時 High (オフ)、リモートアナログ動作時 Low (オン) 最大印加電圧: 30 V、最大シンク電流: 10 mA						
設定およびリードバック (RS232C、485、オプション GPIB)	出力電圧設定精度	定格出力電圧の 0.1 %					
	出力電流設定精度 (*17)	出力電流の 0.1 % + 定格出力電流の 0.3 %					
	出力電圧設定分解能	フルスケール (定格出力電圧) の 0.012 %					
	出力電流設定分解能	フルスケール (定格出力電流) の 0.012 %					
	出力電圧リードバック精度	定格出力電圧の 0.15 %					
	出力電流リードバック精度 (*17)	定格出力電流の 0.4 %					
	出力電圧リードバック分解能	フルスケール (定格出力電圧) の 0.012 %					
出力電流リードバック分解能	フルスケール (定格出力電流) の 0.012 %						
保護機能	過電流保護 (OCP)	定電圧から定電流へ動作切替時に出力を遮断。任意設定可能。					
	過電圧保護 (OVP)	インバータ遮断方式					
	過電圧保護電圧設定範囲	5 V ~ 66 V	5 V ~ 88 V	5 V ~ 110 V	5 V ~ 165 V	5 V ~ 330 V	5 V ~ 660 V
	出力電圧下限制限 (UVL)	前面パネルまたはシリアル通信で設定。UVL 値以下の出力電圧設定を防止。リモートアナログコントロール時は無効。					
過熱保護	保護機能動作後のモードを選択可能 (シャットダウン/自動復帰)						
前面パネル	コントロール機能	出力電圧と出力電流をそれぞれ別のノブ (エンコーダ) で設定 (設定分解能切替可能)。OVP/UVL をノブ (エンコーダ) で設定。シリアル通信時のアドレスを VOLTAGE ノブで設定、アドレス数: 31。ローカルモードへ強制切替。出力オン/オフ。AC 入力のオン/オフ。パネル操作のロック機能。過電流コントロール。ボーレート設定: 1200, 2400, 4800, 9600, 19200 bps。再スタートモード設定 (セーフ/自動スタートモード)					
	出力電圧/出力電流表示	4 桁、精度: 定格出力電圧の 0.5 % ± 1 カウント / 4 桁、精度: 定格出力電流の 0.5 % ± 1 カウント					
環境条件	動作周囲温度/湿度	0 °C ~ 50 °C / 20 % ~ 90 % rh (結露なきこと)					
	保存周囲温度/湿度	- 20 °C ~ 85 °C / 10 % ~ 95 % rh (結露なきこと)					
機構	高度	最大 3000 m。2000 m を超える場合は出力電流を定格の 2 % / 100 m で低減が必要					
	冷却方式	内蔵ファンによる強制空冷					
安全性/EMC	寸法/質量	423 W × 88 H × 442.5 Dmm / 16 kg 以下					
	耐振動/耐衝撃	MIL-810F-514.5 (固定必要) / 20 G (196.1m/s ²) 以下、正弦半波、11 ms. 非動作時、非梱包時					
	安全/EMC 規格	安全規格: UL61010-1/EN61010-1 準拠。Vout ≤ 60 V の場合: 出力電圧は SELV、GPIB/絶縁アナログは SELV 60 V < Vout ≤ 400 V の場合: 出力電圧は危険電圧、GPIB/絶縁アナログは SELV 300 V < Vout ≤ 600 V の場合: 出力電圧は危険電圧、GPIB/絶縁アナログは SELV 対象外。 EMC 規格: EN 55032、EN 55035、EN 61000-3-3					
耐電圧	Vout ≤ 60 V モデル: 入力-出力 (SELV) 間: 4242 Vdc (1 分間)、入力-FG 間: 2828 Vdc (1 分間)						
	60 V < Vout ≤ 100 V モデル: 入力-出力間: 2600 Vdc (1 分間)、入力-SELV: 4242 Vdc (1 分間)、出力-SELV: 1900 Vdc (1 分間)						
絶縁抵抗	出力-FG 間: 1200 Vdc (1 分間)、入力-FG 間: 2828 Vdc (1 分間)						
	150 V < Vout ≤ 600 V モデル: 入力-出力間: 4000 Vdc (1 分間)、入力-SELV: 4242 Vdc (1 分間)、出力-SELV: 3550 Vdc (1 分間)						
雑音端子電圧/雑音電界強度	100 M Ω 以上 (25 °C、70 % rh)						
雑音端子電圧/雑音電界強度	EN55032 クラス A、FCC part15 クラス A、VCCI クラス A / EN55032 クラス A、FCC part15 クラス A、VCCI クラス A						

(*11) 定格出力電圧の 10 % ~ 90 % 間の応答時間、定格の抵抗負荷
 (*12) 定格出力電圧の 90 % ~ 10 % 間の応答時間
 (*13) 定格の抵抗負荷
 (*14) 出力電圧が定格出力電圧の 0.5 % 以内に復帰する時間
 負荷電流の変動値は定格の 10 % ~ 90 %、出力電圧は定格の 10 % ~ 100 %、ローカルセンシング
 (*15) 定電流モードにおいて出力電圧を下限から定格まで変更したときの値、入力電圧一定
 (*16) 定格出力電圧 8 V ~ 16 V モデル: 出力電圧が 2 V ~ 定格出力電圧の値、定格出力電流時
 定格出力電圧 20 V ~ 600 V モデル: 定格出力電圧の 10 % ~ 100 % の値、定格出力電流時
 (*17) 初期ドリフトと負荷変動による温度ドリフトは含まれません
 (*18) 保護用のダイオードが必要

5000W タイプ

750Wハーフサイズタイプ外形図

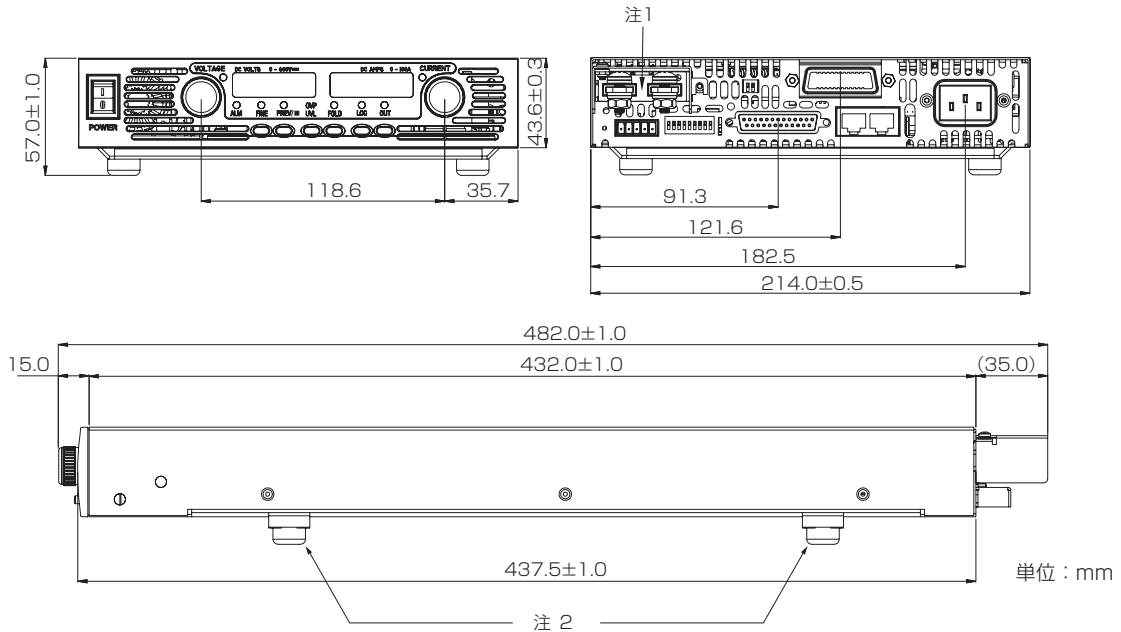

- 注：
1. 定格出力電圧6V～60Vモデル：バスバー
定格出力電圧80V～600Vモデル：ワイヤクランプコネクタ
 2. ベンチトップアセンブリ2箇所（取り外し可能）

出力バスバー
6V～60Vモデル

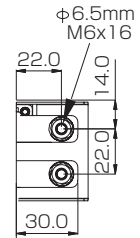

750Wタイプ外形図

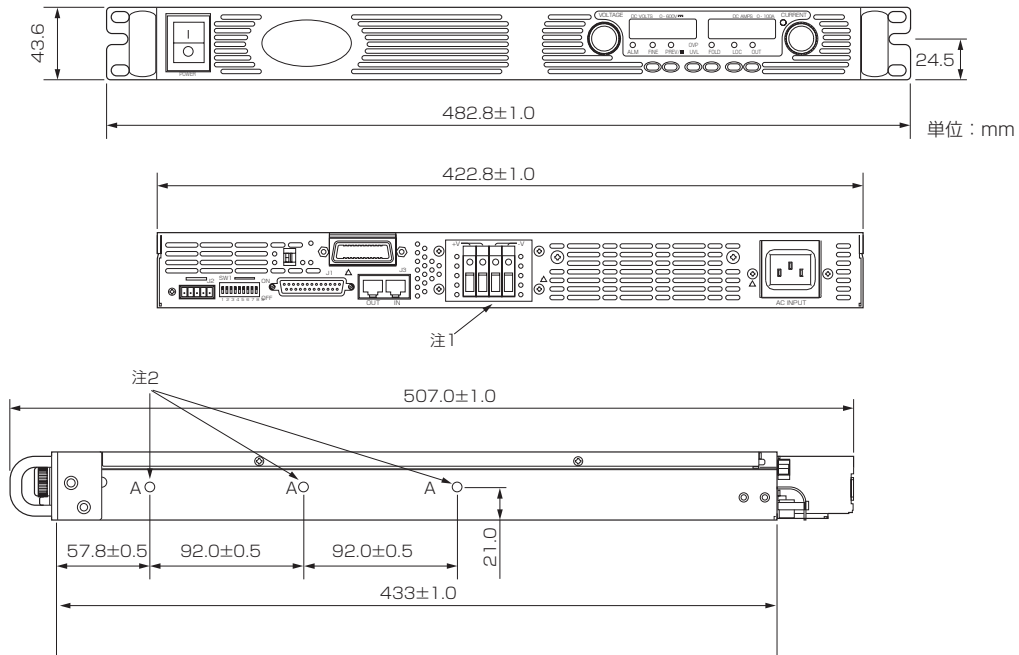

- 注：
1. 定格出力電圧6V～60Vモデル：バスバー
定格出力電圧80V～600Vモデル：ワイヤクランプコネクタ
 2. シャシスライド用取り付け穴を「A」に示します。

出力バスバー
6V～60Vモデル

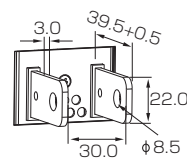

1500Wタイプ外形図

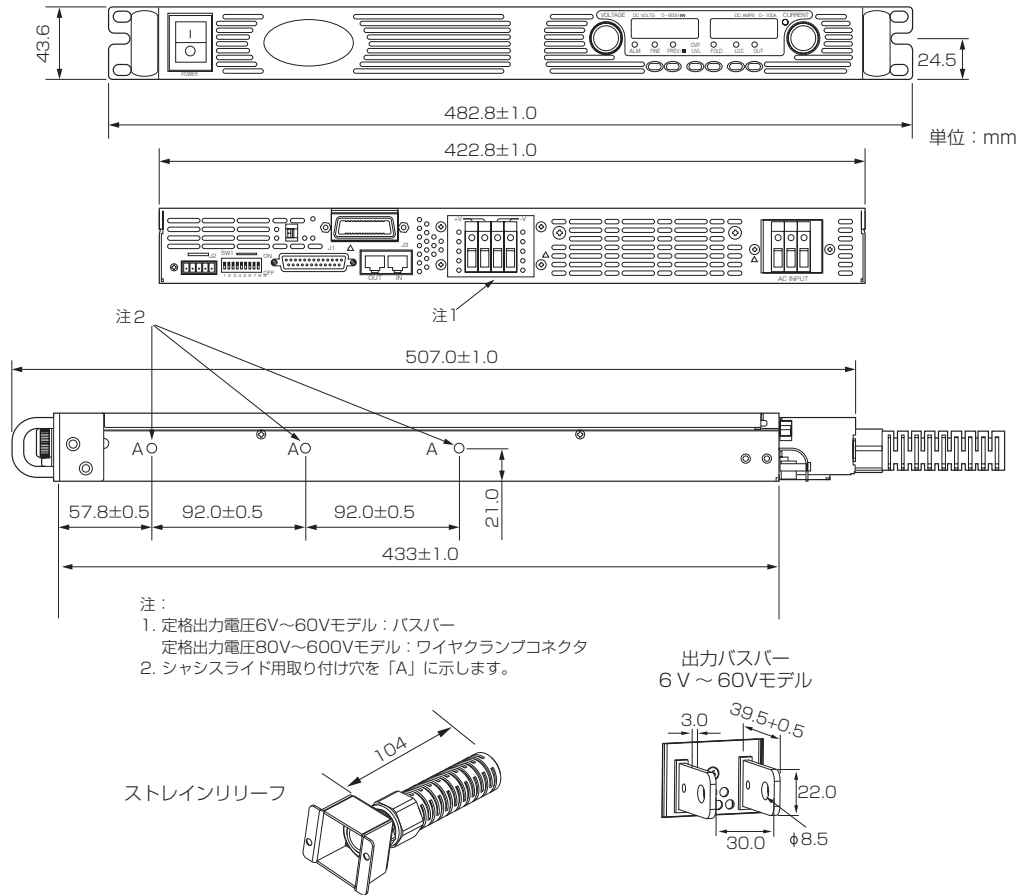

2400Wタイプ外形図

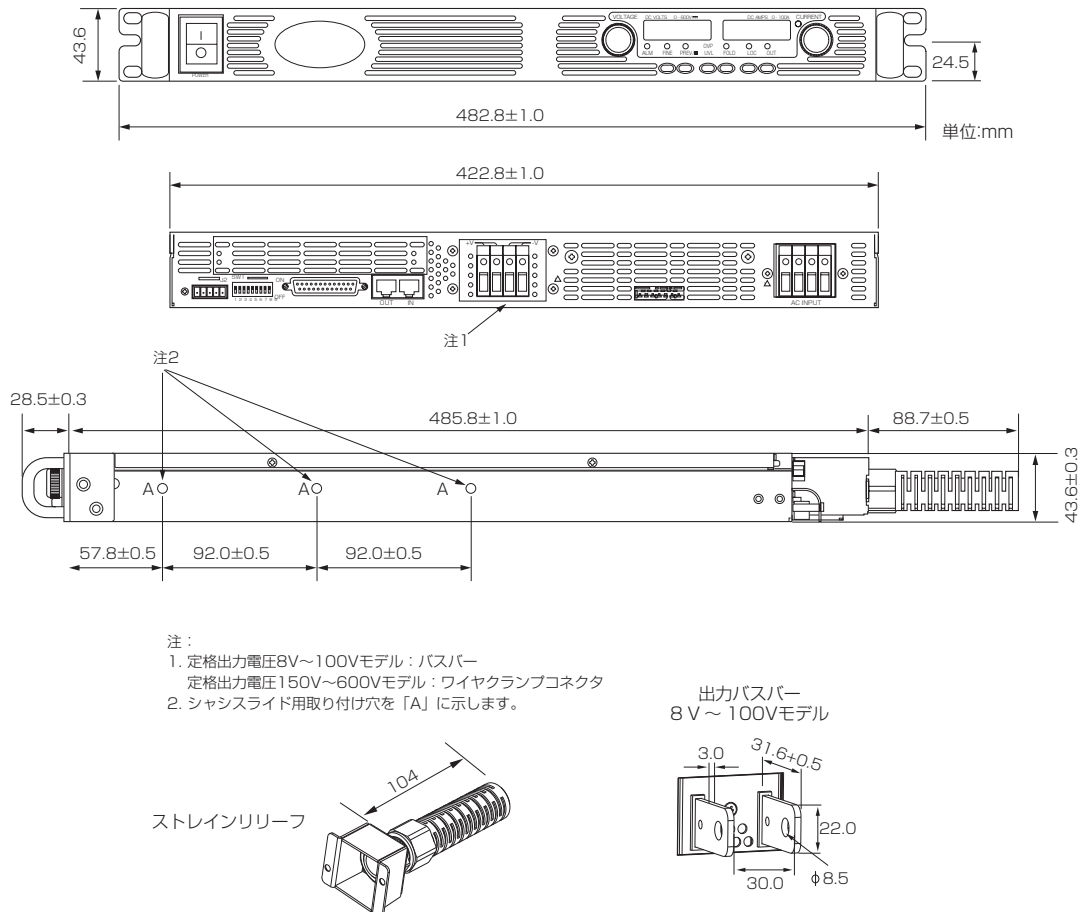

3300Wタイプ外形図

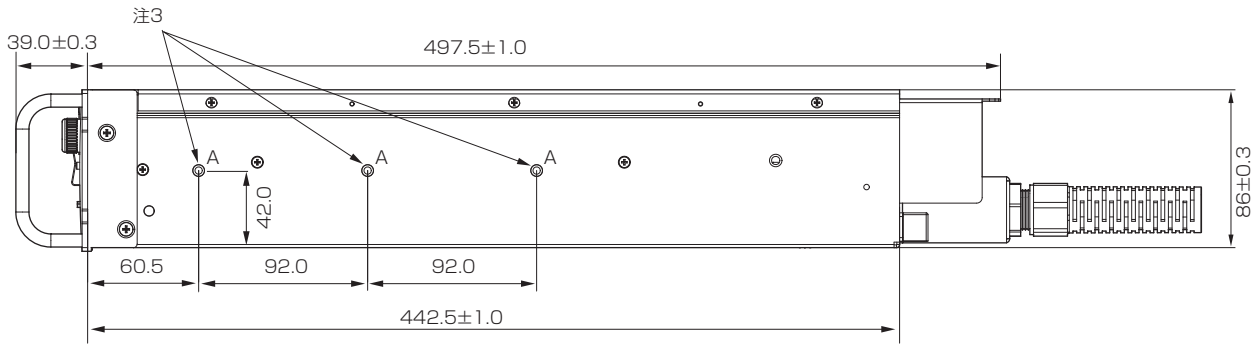
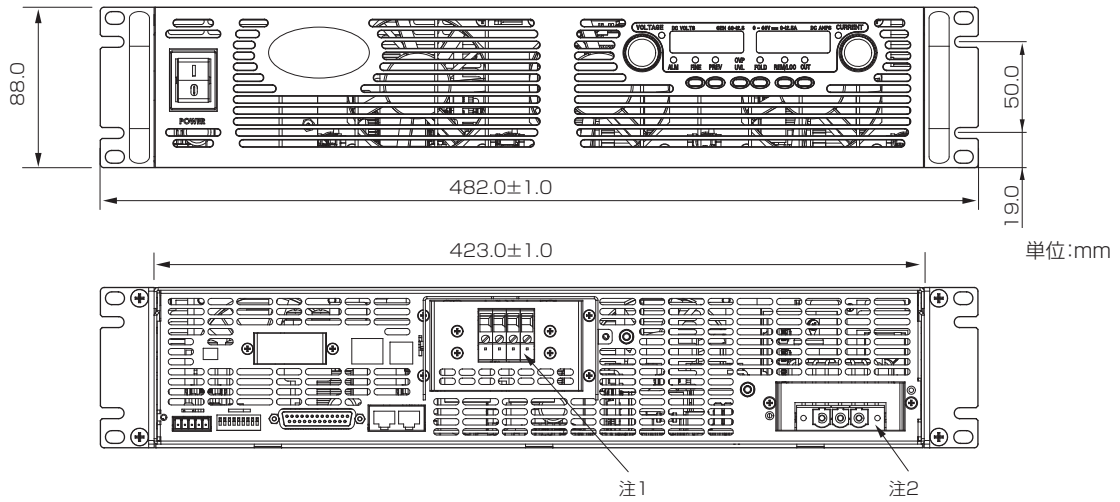

注：

1. 定格出力電圧8V~100Vモデル：バスバー
 定格出力電圧150V~600Vモデル：ワイヤクランプコネクタ
2. 単相入力モデル：3極ワイヤクランプコネクタ
 三相入力モデル：4極ワイヤクランプコネクタ
3. シャシスライド用取り付け穴を「A」に示します。

ストレインリリーフ

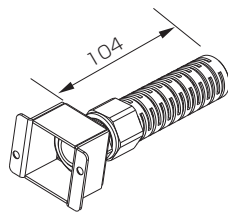

出力バスバー
8V~100Vモデル

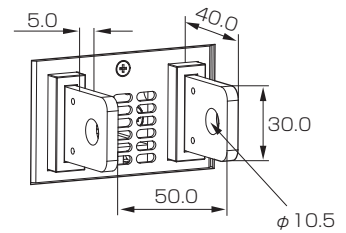

5000Wタイプ外形図

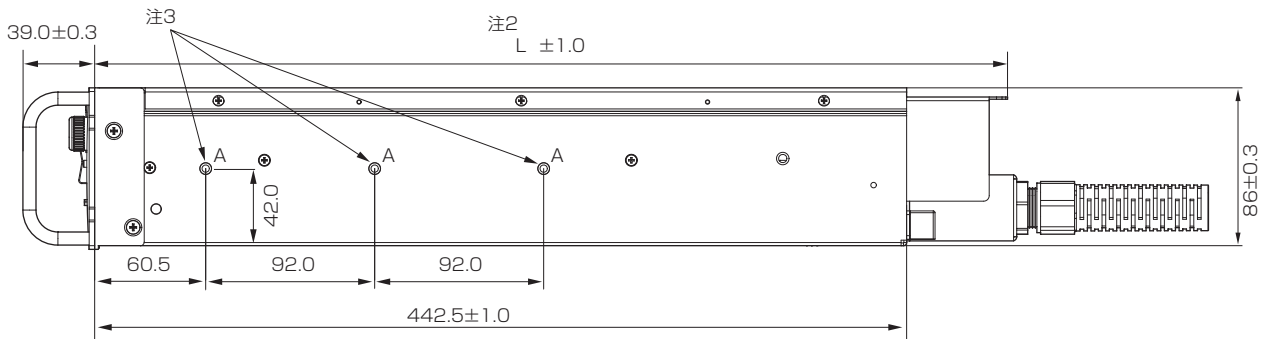
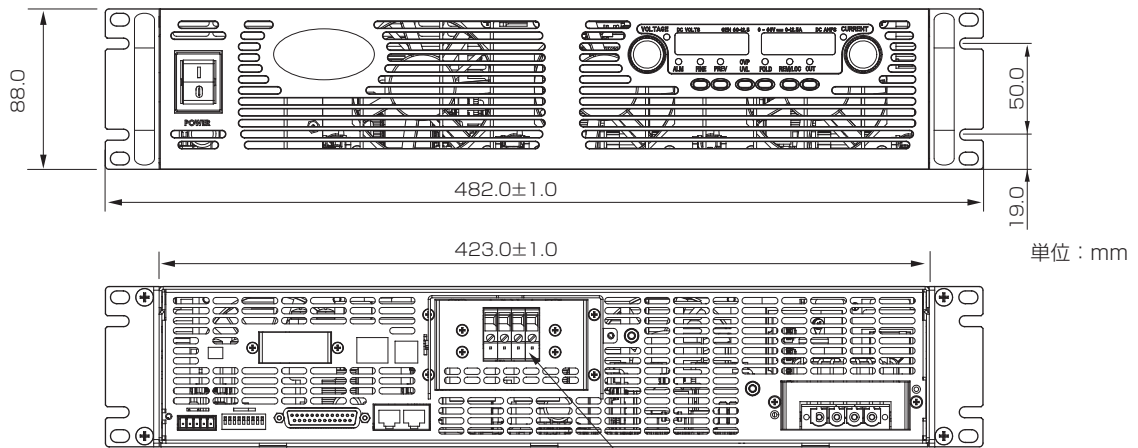

注：

1. 定格出力電圧8V～100Vモデル：バスバー
 定格出力電圧150V～600Vモデル：ワイヤクランプコネクタ
2. 定格出力電圧8V～10Vモデル：L=517.5mm
 定格出力電圧16V～100Vモデル：L=497.5mm
3. シャシスライド用取り付け穴を「A」に示します。

ストレインリリーフ

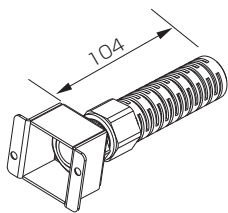

出力バスバー
8V～10Vモデル

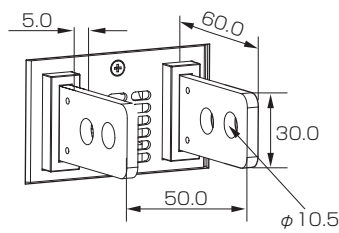

出力バスバー
16V～100Vモデル

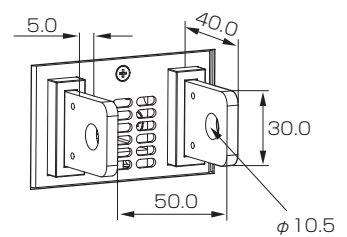

【ご注意】 ■仕様、デザインなどは改善等の理由により、予告なく変更する場合があります。 ■諸事情により名称や価格の変更、また生産中止となる場合があります。 ■ご注文、ご契約の際の不明点等については弊社営業までご確認ください。また、ご確認のない場合に生じた責任、責務については負いかねる場合があります。あらかじめご了承ください。 ■カタログに記載されている会社名、ブランド名は商標または登録商標です。 ■カタログに記載されている弊社製品は、使用に当たっての十分な知識を持った監督者のもとでの使用を前提とした業務用機器・装置であり、一般家庭・消費者向けに設計、製造された製品ではありません。 ■印刷の都合上、カタログに記載されている写真と現品に色・質感等での差異がある場合があります。 ■このカタログの内容について正確な情報を記載する努力はしておりますが、万一誤植、誤記等なお気付きの点がございましたら、弊社営業所までご一報ください。



キクスイ「お客様サポートダイヤル」

045-593-8600

【受付時間】 平日10～12/13～17

 **KIKUSUI** 菊水電子工業株式会社

本 社	〒224-0023 横浜市都筑区東山田 1-1-3	TEL.(045)593-0200
首都圏営業所	〒222-0033 横浜市港北区新横浜 3-7-8 スイテ新横浜 3F	TEL.(045)482-6458
広報ソリューション課	〒222-0033 横浜市港北区新横浜 3-7-8 スイテ新横浜 3F	TEL.(045)593-7543
東北営業所	〒981-3133 仙台市泉区泉中央 3-19-1 リシユループル ST	TEL.(022)374-3441
北関東営業所	〒330-0801 さいたま市大宮区土手町 1-49-8 G・M 大宮ビル 5F	TEL.(048)644-0601
東海営業所	〒465-0097 名古屋市中東区平和が丘 2-143	TEL.(052)774-8600
関西営業所	〒564-0063 吹田市江坂町 1-12-38 江坂ソリトンビル 2F	TEL.(06)6339-2203
九州出張所	〒812-0039 福岡市博多区冷泉町 7-19 NRビル 2F	TEL.(092)263-3680